



## SWP-Lithium Emergency Power Supplies Multi-applications

## SWP 24V 250W RK AB 700 LI SWP 48V 250W RK AB 700 LI



### FR Notice d’installation

### EN Installation manual

### DE Installationsanleitung

### NL Installatiehandleiding

**Code :** 180160003Aa - **NDI :** NOT160003Aa - **Edition :** 0916

#### 1. Notice d’installation

Vous trouverez dans cette notice toutes les indications à suivre pour l’installation de l’alimentation sans interruption SWP de marque SLAT. Pour le bon fonctionnement du produit, nous vous conseillons de les suivre très attentivement.

#### 2. Consignes de sécurité

SWP 24V 250W RK AB 700 LI et SWP 48V 250W AB 700 LI sont des alimentations électriques de sécurité destinées à être raccordées au réseau 230V AC de distribution publique. Elles assurent l’alimentation et la continuité de service des équipements en cas de coupure de courant.

- Les travaux sous tension ne sont autorisés que pour les exploitations où la mise hors tension est impossible. L’intervention doit être réalisée uniquement par du personnel habilité.
- Lors du montage, connecter le fil de terre en premier et lors du démontage le déconnecter en dernier
- Monter le produit en position horizontale.
- Garantir une convection suffisante.
- Dimensionner et protéger les câbles en fonction du courant d’entrée / sortie maximum.
- Respecter les limites thermiques et mécaniques.
- La batterie (backup) associée ne nécessite aucun entretien, il est interdit de l’ouvrir.

1. Installation manual
The installation manual provides the information necessary for install the SLAT SWP power supply. For the proper functioning of the product, we recommend that you follow very carefully.
2. Safety precautions
SWP 24V 250W RK AB 700 LI and SWP 48V 250W AB 700 LI are emergency power supplies designed to be connected to the public 230 V AC mains network. They provide power and continuity of service for equipment in case of power failure. <ul style="list-style-type: none"><li>To avoid any risk of electric shock, all INTERVENTIONS must be carried out with the equipment SWITCHED OFF (upstream two-pole circuit-breaker of the SWP 24 V or 48 V rack open).</li> <li>Interventions with the equipment switched on are authorized only when it is impossible to switch the equipment off. The operation must only be performed by qualified personnel.</li> <li>During installation, connect the ground wire first and disconnect it last when dismantling.</li> <li>Mount the appliance in a horizontal position.</li> <li>Ensure sufficient convection.</li> <li>Size and protect cables according to the maximum current input / output.</li> <li>Observe the thermal and mechanical limits.</li> <li>The battery (backup) is maintenance-free. Do not open it.</li></ul>

1. Installationsanleitung
Sie finden in dieser Anleitung alle nötigen Anweisungen für die Installation der unterbrechungsfreien Stromversorgung SWP der Marke SLAT. Um eine zuverlässige Funktionsweise zu garantieren, empfehlen wir diese aufmerksam zu befolgen.
2. Sicherheitshinweise
Bei den SWP 24V 250W RK AB 700 LI und SWP 48V 250W AB 700 LI handelt es sich um Sicherheitsstromversorgungen, die für den Anschluss an das öffentliche 230 V-Wechselstromversorgungsnetz vorgesehen sind. Sie stellen die Stromversorgung sowie den unterbrechungsfreien Betrieb der Anlagen im Falle eines Stromausfalls sicher. <ul style="list-style-type: none"><li>Um jegliche Gefahr durch Stromschläge auszuschließen, muss jeder EINGRIFF im STROMLOSEN ZUSTAND vorgenommen werden (vorgeschalteter zweipoliger Trennschalter des Racks SWP 24 V oder 48 V geöffnet).</li> <li>Arbeiten unter Spannung sind nur in Betriebsumgebungen zulässig, wo das Spannungsfrei-Schalten nicht möglich ist. Der Eingriff darf nur von autorisiertem Personal vorgenommen werden.</li> <li>Bei der Montage den Erdungsleiter zuerst anschließen und bei der Demontage diesen zuletzt abklemmen.</li> <li>Das Produkt in horizontaler Position montieren.</li> <li>Für eine ausreichende Wärmeableitung sorgen.</li> <li>Die Kabel entsprechend dem maximalen Eingangs- / Ausgangsstrom dimensionieren und schützen.</li></ul>

1. Installatiehandleiding
In deze handleiding vindt u alle op te volgen installatievoorschriften voor de ononderbroken SWP voedingseenheid van het merk SLAT. Wij raden u aan om deze voorschriften aandachtig te volgen voor een goede werking van het product.
2. Veiligheidsvoorschriften
SWP 24V 250W RK AB 700 LI en SWP 48V 250W AB 700 LI zijn elektrische noodvoedingen die moet worden aangesloten op een netspanning van 230V. Zij verzorgen de continue werking van uitrustingen bij stroomonderbrekingen. <ul style="list-style-type: none"><li>Om elektrische schokken te voorkomen, moeten alle WERKZAAMHEDEN SPANNINGSVRIJ worden verricht (tweepolige differentiaaluitschakelaar stroomopwaarts van rekeenheid SWP 24 V of 48 V is open)</li> <li>Werkzaamheden onder spanning zijn uitsluitend geautoriseerd voor exploitaties waar uitschakelen onmogelijk is. De werkzaamheden moeten uitsluitend worden uitgevoerd door bevoegd personeel.</li> <li>Sluit, bij de montage, als eerste de aarddraad aan en ontkoppel deze als laatste tijdens de demontage</li> <li>Monteer het product in een horizontale stand.</li> <li>Zorg voor voldoende circulatie.</li> <li>Pas de lengte en de bescherming van de kabels aan op de maximale ingangs-/ uitgangsstroom</li> <li>Leef de thermische en mechanische grenswaarden na.</li></ul>

SLAT – 11 rue Jean Elysée Dupuy – BP66  
69543 Champagne au Mont d’or – France  
Tel : +33 478 66 63 60  
Fax : +33 478 47 54 33  
Mail : comm@slat.fr  
www.slat.com

SLAT GmbH – Leitzstraße 45  
70469 Stuttgart – Deutschland  
Tel.: +49 711 899 890 08  
Fax: +49 711 899 890 90  
E-mail: info@slat-gmbh.de  
www.slat.com

FRANÇAIS	
<ul style="list-style-type: none"><li>2 x connecteurs départs utilisations de puissance</li> <li>3 x connecteurs pour les départs auxiliaires.</li> <li>1 x cordon précâblé pour le raccordement du rack chargeur au rack backup 700 LI.</li> <li>1 x lot de fusibles.</li></ul>	
4.3 Références et désignations	
Code commercial	Désignation
3741234752	SWP 24V 250W RK 700 LI
3780634753	SWP 48V 250W RK 700 LI

#### 5. Associativité chargeur + backup

Le chargeur SWP fonctionne seulement avec un rack backup 700 LI de marque SLAT.

L’utilisation d’autres batteries n’est pas autorisé.

6. Installation
<b>6.1 Instructions pour le montage des racks (voir figure 1)</b> Le rack chargeur SWP et rack Lithium 700 LI doivent être installés dans une baie 19” classe 3K5 « <span> </span> selon la norme EN60721-3-3 <span> </span> : 1995 + A2 <span> </span> : 1997.

5. Charger + backup associativity
Only SWP charger with 700 LI backup rack, SLAT brand. The use of other batteries is not permitted.

#### 6.2 Raccordements (voir figure 2)

Tous les raccordements se font sur l’arrière des racks.

6.1 Rack mounting instructions (see figure 1)	
The SWP charger rack and Lithium 700 LI backup rack must be installed in a class 3K5 19” bay as per standard EN60721-3-3: 1995 + A2 <span> </span> : 1997	
6.2 Connections (see figure 2)	
All connections are made on the back of the racks.	
6.3 Spécifications des raccordements	
	24 V et 48 V
Secteur	2.5 mm²
Batteries	6 mm²
Départs 1 et 2	6 mm²
Sorties AUX 3, 4 et 5	1.5 mm²
Reports d’alarmes	1.5 mm²

Nota : Les connecteurs du rack chargeur SWP sont enfichables / Le rack backup 700 LI est équipé d’un bornier à vis précâblé avec un connecteur enfichable.

6.3 Spécifications des raccordements
1. Raccorder l’utilisation au rack SWP 24V ou SWP 48 V.
2. Câbler les contacts de reports d’alarmes.
3. Raccorder le connecteur reports d’alarmes.
4. Raccorder le rack backup 700 LI.
5. Raccorder le secteur.

6.2 Connections (see figure 2)	
All connections are made on the back of the racks.	
6.3 Connection specifications	
	24 V and 48 V
Mains	2.5 mm²
Batteries	6 mm²
Outputs 1 and 2	6 mm²
Outputs AUX 3, 4 and 5	1.5 mm²
Alarm reports	1.5 mm²

Note: The connectors of the SWP charger rack are plugable / The 700 LI backup rack equipped with a screw terminal block.

6.4 Order of operations to be carried out
1. Connect the load to the SWP 24 V or SWP 48 V rack
2. Wire the contacts of the alarm reports.
3. Connect the alarm report connector.
4. Connect the 700 LI backup rack.
5. Connect the mains.

6.5 Alarm report (see figure 3)
Each fault can be transmitted through potential-free dry contacts (C-NO-NC) autorisant 1 A @ 24 V DC / 0.5 A @ 120 V AC.
7. Electrical characteristics
7.1 Mains input
<ul style="list-style-type: none"><li>Single phase: 98...264 V AC</li> <li>Frequency: 47...63 Hz</li> <li>Primary current: at 195 V: 2 A / to 98 V<span> </span>: 4 A</li> <li>Class I</li> <li>Neutral: TT, TN, IT</li></ul>
7.2 Outputs / outgoing (see figure 4)
<ul style="list-style-type: none"><li>2 main outputs, 12 A each.</li> <li>3 auxiliary outputs, 5 A each</li> <li>The output can be earthed by the positive pole or the negative pole of the battery.</li> <li>All outputs are “floating” with regard to the ground.</li></ul>

Calibre des fusibles <span> </span> :	6.3 A T (24 V) ou (48 V) 5 x 20 1500 A haut pouvoir de coupure
F1 (secteur) <span> </span> : Calibre – type – taille – pouvoir de coupure	6.3 A T (24 V) ou (48 V) 5 x 20 1500 A High breaking capacity
F7, F8 (load): Rating - type - size	12.5 A T 5 x 20
Faux1...Faux3 (3 outputs) controllers: Rating - type - size	5 A F 5 x 20
8. Spécifications mécaniques	
<ul style="list-style-type: none"><li>The mechanics are two 19” 2U racks (L 483 mm H x 89 mm) with connectors and connections on the rear panel.</li> <li>Depth without connector: 395 mm (SWP charger rack) and 218 mm 700 LI Lithium rack.</li> <li>Protection rating: IP30 as per EN60529 standard: 1991 + A1: 2000.</li> <li>Total weight: 15kg <ul style="list-style-type: none"><li>- SWP charger rack: 4.7 kg (24 V and 48 V).</li> <li>- 700 LI Lithium rack 10.3 kg</li></ul></li></ul>	
9. Environmental specifications	
<ul style="list-style-type: none"><li>Operating temperature: <ul style="list-style-type: none"><li>-5°C to 40°C at 100% of load charge.</li> <li>-5°C to 50°C at 75% of load charge.</li></ul></li> <li>Above an altitude of 2,000 m, the temperature decreases by 5<span> </span>% every 1,000 m.</li> <li>Cooling is transverse.</li> <li>Storage temperature: -25 to +85°C.</li> <li>Operating relative humidity: 20 to 95<span> </span>%, without condensation</li></ul>	
9. Spécifications environnementales	
<ul style="list-style-type: none"><li>Température de fonctionnement<span> </span>: <ul style="list-style-type: none"><li>-5°C à +40°C à 100% de charge utilisation.</li> <li>-5°C à +50°C à 75% de charge utilisation.</li></ul></li> <li>Au-delà de 2000 m d’altitude, la température maximale de fonctionnement décroît de 5°C tous les 1000 m.</li> <li>Le refroidissement s’effectue transversalement.</li> <li>Température de stockage<span> </span>: -25 à +85°C.</li></ul>	

DEUTSCH	
<ul style="list-style-type: none"><li>1 x Installationsanleitung</li> <li>1 x verriegelbarer Netzstecker IEC 320</li> <li>2 x Steckverbinder Leistungs-Verbraucheransgänge</li> <li>3 x Steckverbinder für die Nebenabgänge</li> <li>1 x Satz Kabel zum Anschluss des Laderacks an das Rack 700 LI</li> <li>1 x Satz Sicherungen</li></ul>	
4.3 Artikelnummern und -Bezeichnungen	
ARTIKELNUMMER	ARTIKELBEZEICHNUNG
3741234752	SWP 24V 250W RK 700 LI
3780634753	SWP 48V 250W RK 700 LI

5. Kompatibilität Ladegerät + Backup	
Das Ladegerät SWP funktioniert nur mit einem Backup-Rack 700 LI der Marke SLAT.	
6. Installation	
<b>6.1. Anweisungen für die Montage der Racks (siehe Abbildung 1)</b> Das SWP-Ladegerät und das Lithium-Rack 700 LI müssen in einem 19"-Schrank der Klasse 3K5 gemäß der Norm EN60721-3-3: 1995 und A2: 1997 installiert werden.	
6.2. Anschlüsse (siehe Abbildung 2)	
Alle Anschlüsse erfolgen auf der Rückseite der Racks.	
6.3. Spezifikationen der Anschlüsse	
	24 V und 48 V
Netz	2,5 mm²
Batterien	6 mm²
Ausgänge 1 und 2	6 mm²
AUX-Ausgänge 3, 4 und 5	1,5 mm²
Alarmreports	1,5 mm²

Hinweis: Die Anschlussklemmen des SWP-Laderacks sind steckbar / Das Rack 700 LI ist mit einer Klemmleiste ausgestattet.

6.1. Anweisungen für die Montage der Racks (siehe Abbildung 1)	
Das SWP-Ladegerät und das Lithium-Rack 700 LI müssen in einem 19"-Schrank der Klasse 3K5 gemäß der Norm EN60721-3-3: 1995 und A2: 1997 installiert werden.	
6.2. Anschlüsse (siehe Abbildung 2)	
Alle Anschlüsse erfolgen auf der Rückseite der Racks.	
6.3. Spezifikationen der Anschlüsse	
	24 V und 48 V
Netz	2,5 mm²
Batterien	6 mm²
Ausgänge 1 und 2	6 mm²
AUX-Ausgänge 3, 4 und 5	1,5 mm²
Alarmreports	1,5 mm²

Hinweis: Die Anschlussklemmen des SWP-Laderacks sind steckbar / Das Rack 700 LI ist mit einer Klemmleiste ausgestattet.

6.1. Anweisungen für die Montage der Racks (siehe Abbildung 1)	
Das SWP-Ladegerät und das Lithium-Rack 700 LI müssen in einem 19"-Schrank der Klasse 3K5 gemäß der Norm EN60721-3-3: 1995 und A2: 1997 installiert werden.	
6.2. Anschlüsse (siehe Abbildung 2)	
Alle Anschlüsse erfolgen auf der Rückseite der Racks.	
6.3. Spezifikationen der Anschlüsse	
	24 V und 48 V
Netz	2,5 mm²
Batterien	6 mm²
Ausgänge 1 und 2	6 mm²
AUX-Ausgänge 3, 4 und 5	1,5 mm²
Alarmreports	1,5 mm²

Hinweis: Die Anschlussklemmen des SWP-Laderacks sind steckbar / Das Rack 700 LI ist mit einer Klemmleiste ausgestattet.

6.4 Reihenfolge der durchzuführenden Schritte
1. Den Verbraucher an das Rack SWP 24 V oder SWP 48 V anschließen.
2. Die Kontakte für die Alarmreports verkabeln.
3. Den Alarmreports-Anschlussstecker anschließen.
4. Das Backup-Rack 700 LI anschließen.
5. Den Netzanschluss herstellen.

6.5 Alarmreports (siehe Abbildung 3)
Jede Fehlerübermittlung erfolgt über potentialfreie Kontakte (C-NO-NC), welche 1 A @ 24 V DC / 0,5 A @ 120 V AC zulassen.
7. Elektrische Kenndaten
7.1. Netzeingang
<ul style="list-style-type: none"><li>Einphasig: 98...264 V AC</li> <li>Frequenz: 47...63 Hz</li> <li>Primärstrom: bei 195 V: 2 A / bei 98 V<span> </span>: 4 A</li> <li>Klasse I</li> <li>Netzform: TT, TN, IT</li></ul>
7.2. Ausgänge (siehe Abbildung 4)
<ul style="list-style-type: none"><li>2 Hauptausgänge mit jeweils 12 A</li> <li>3 Nebenausgänge mit jeweils 5 A</li> <li>Die Erdung des Ausganges ist am Pluspol oder am Minuspol der Batterie möglich</li> <li>Alle Ausgänge sind „schwebend“ gegenüber der Erde</li></ul>

7. Elektrische Kenndaten
7.1. Netzeingang
<ul style="list-style-type: none"><li>Einphasig: 98...264 V AC</li> <li>Frequenz: 47...63 Hz</li> <li>Primärstrom: bei 195 V: 2 A / @ 98 V: 4 A</li> <li>Klasse I</li> <li>Netzform: TT, TN, IT</li></ul>
7.2. Ausgänge (siehe Abbildung 4)
<ul style="list-style-type: none"><li>2 Hauptausgänge mit jeweils 12 A</li> <li>3 Nebenausgänge mit jeweils 5 A</li> <li>Die Erdung des Ausganges ist am Pluspol oder am Minuspol der Batterie möglich</li> <li>Alle Ausgänge sind „schwebend“ gegenüber der Erde</li></ul>

7. Elektrische eigenschappen
7.1. Ingang stopcontact
<ul style="list-style-type: none"><li>Eenfasespanning: 98...264 V AC</li> <li>Frequentie: 47...63 Hz</li> <li>Primaire stroom: @ 195 V: 2 A / @ 98 V: 4 A</li> <li>Klasse I</li> <li>Nulleider: TT, TN, IT</li></ul>
7.1. Uitgangen (zie afbeelding/figure 4)
<ul style="list-style-type: none"><li>2 hoofduitgangen van elk 12 A.</li> <li>3 hulpuitgangen van elk 5 A.</li> <li>De uitgang kan worden geaard door de pluspool of de minpool van de accu.</li> <li>Alle uitgangen zijn zwevend ten opzichte van de aardring.</li></ul>

6.5 Alarmoverdracht (zie afbeelding/figure 3)	Elk defect kan worden doorgegeven via potentiaalvrije contacten (C-NO-NC) met 1 A @ 24 V DC / 0.5 A @ 120 V AC.
7. Elektrische eigenschappen	
7.1. Ingang stopcontact	
<ul style="list-style-type: none"><li>Eenfasespanning: 98...264 V AC</li> <li>Frequentie: 47...63 Hz</li> <li>Primaire stroom: @ 195 V: 2 A / @ 98 V: 4 A</li> <li>Klasse I</li> <li>Nulleider: TT, TN, IT</li></ul>	
7.1. Uitgangen (zie afbeelding/figure 4)	
<ul style="list-style-type: none"><li>2 hoofduitgangen van elk 12 A.</li> <li>3 hulpuitgangen van elk 5 A.</li> <li>De uitgang kan worden geaard door de pluspool of de minpool van de accu.</li> <li>Alle uitgangen zijn zwevend ten opzichte van de aardring.</li></ul>	

Caliber van de zekeringen:	6.3 A T (24 V) of (48 V) 5 x 20 1500 met grote breeksterkte
F1 (netspanning): Kaliber - type - maat - breeksterkte	6.3 A T (24 V) of (48 V) 5 x 20 1500 met grote breeksterkte
F7 - F8 (te voeden installatie): Kaliber - type - maat	12.5 A T 5 x 20
Z.aux1...Z.aux3 (3 uitgangen) controllers: Kaliber- type- maat	5 A F 5 x 20
8. Mechanische specificaties	
<ul style="list-style-type: none"><li>Twee 19” rekeenheden 2U (L 483 mm x H 89 mm) met connectoren en aansluitingen op het achterpaneel: 1 x SWP en 1 x 700 LI.</li> <li>Diepte zonder connector: 395 mm (SWP laadrek) en 218 mm rekeenheid Lithium 700 LI</li> <li>Beschermingsindex: IP30 volgens EN60529 norm: 1991 + A1: 2000.</li> <li>Totaalgewicht: 15kg <ul style="list-style-type: none"><li>- SWP laadrek: 4,7 kg (24 V en 48 V).</li> <li>- Backup-rekeenheid 700 LI: 10,3 kg.</li></ul></li></ul>	
9. Omgevingspecificaties	
<ul style="list-style-type: none"><li>Bedrijfstemperatuur: <ul style="list-style-type: none"><li>-5°C bis +40°C bei 100% der Verbraucherlast.</li> <li>-5°C bis +50°C bei 75% der Verbraucherlast.</li></ul></li> <li>Oberhalb einer Höhe von 2000 m nimmt die maximale Betriebstemperatur alle 1000 m um 5°C ab.</li></ul>	

**FRANÇAIS**

- Humidité relative de fonctionnement : 20 à 95 % sans condensation.
- Humidité relative de stockage : 10 à 95 %.

**10. Mise en service et assistance**  
 Manuel d'utilisation à télécharger sur [www.slat.com](http://www.slat.com) dans l'Espace Document Client.  
 Aucun retour de matériel ne sera accepté sans délivrance préalable d'un numéro de RMA. Pour une demande de RMA remplir le formulaire sur [www.slat.com](http://www.slat.com) ou contactez [service.client@slat.fr](mailto:service.client@slat.fr)  
 Pour une assistance technique complémentaire contactez la hotline SLAT : +33 478 66 63 70  
 Garantie des produits : 3 ans cf. CGV.

**ENGLISH**

- Storage relative humidity: 10 to 95 %.

**10. Commissioning and support**  
 Download the operating instructions on [www.slat.com](http://www.slat.com) on the Customer Account Library.  
 No returns can be accepted without prior obtention of an RMA number. To ask for an RMA number fill the form on [www.slat.com](http://www.slat.com) or contact [service.client@slat.fr](mailto:service.client@slat.fr).  
 For an additional technical support contact the SLAT hotline: +33 478 66 63 70  
 Products warranty: 3 years (see General Terms and Conditions).

**DEUTSCH**

- Die Kühlung erfolgt in Querrichtung.
- Lagertemperatur:-25 bis +85°C.
- Relative Betriebsluftfeuchtigkeit: 20 bis 95% ohne Kondensation.
- Relative Lagerluftfeuchtigkeit: 10 bis 95 %.

**10. Inbetriebnahme und Unterstützung**  
 Die Bedienungsanleitung finden Sie auf [www.slat.com](http://www.slat.com) im Kundenbereich.  
 Ohne vorherige Zuteilung einer RMA-Nummer wird keine Geräterücksendung angenommen. Für eine RMA-Anforderung kontaktieren Sie [info@slat-gmbh.de](mailto:info@slat-gmbh.de).  
 Für zusätzliche technische Unterstützung wenden Sie sich an die SLAT-Hotline: +49 711 899 890 92  
 Produktgarantie: 3 Jahre, vgl. AGB.

**NEDERLANDS**

- 5°C tot + 40°C bij een belasting van 100% van de te voeden installatie.
- 5°C tot + 50°C bij een belasting van 75% van de te voeden installatie.
- Boven een hoogte van 2000 m daalt de maximum bedrijfstemperatuur met 5°C per 1000 m.
- De koeling gebeurt horizontaal.
- Opslagtemperatuur:-25 tot +85°C.
- Relatieve vochtigheid in bedrijf: 20 tot 95 % zonder condens.
- Relatieve vochtigheid bij opslag: 10 tot 95 %.

**10. Inbedrijfstelling en Technische bijstand**  
 De technische handleiding kan worden gedownload in de rubriek Klantdocumentatie.  
 Geen enkele terugzending van materiaal wordt geaccepteerd zonder een vooraf toegekend RMA-nummer. Voor de aanvraag van een RMA-nummer vult u het desbetreffende formulier in op [www.slat.com](http://www.slat.com) of schrijf aan [service.client@slat.fr](mailto:service.client@slat.fr)  
 Voor extra technische ondersteuning neemt u contact op met de SLAT hotline: +33 478 66 63 70  
 Garantie op de producten: 3 jaar. Zie AVV.

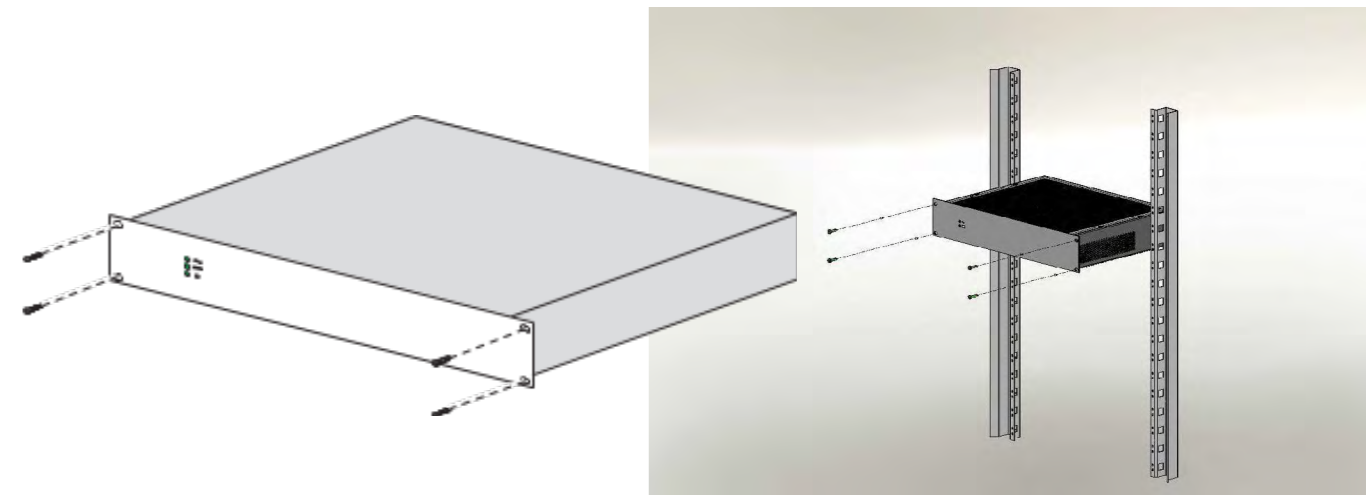

Figure 1

Figure 1	FR	EN	DE	NL
	Montage en baie 19" Rack SWP et rack backup 700 LI	Installation in a 19" bay SWP rack and backup 700 LI rack	Montage in 19"-Schrank	Rekmontage 19" rekeenhed SWP en backup 700 LI

Figure 2	FR	EN	DE	NL
	Connectique arrière	Rear connections	Rückseitige Anschlüsse	Aansluitingen achterpaneel
A	Secteur 230 V AC	Mains 230 V AC	Netz 230 V AC	Netspanning 230 V AC
B	Départs AUX 3 / 4 / 5	Outputs AUX 3 / 4 / 5	AUX-Augänge 3 4 5	AUX-uitgangen 3 / 4 / 5
C	RJ45 Ethernet	RJ45 Ethernet	RJ45 Ethernet	RJ45 Ethernet
D	Reports d'alarmes	Alarm reports	Alarmreports	Alarmoverdragers
E	Départs utilisation 1 et 2	Load outputs 1 and 2	Verbraucherausgänge 1 und 2	Uitgangen voor te voeden installaties 1 en 2
F	Rack backup 700 LI - vue arrière	700 LI backup rack - back view	Backup-Rack 700 LI - Rückansicht	Achterpaneel backup 700 LI

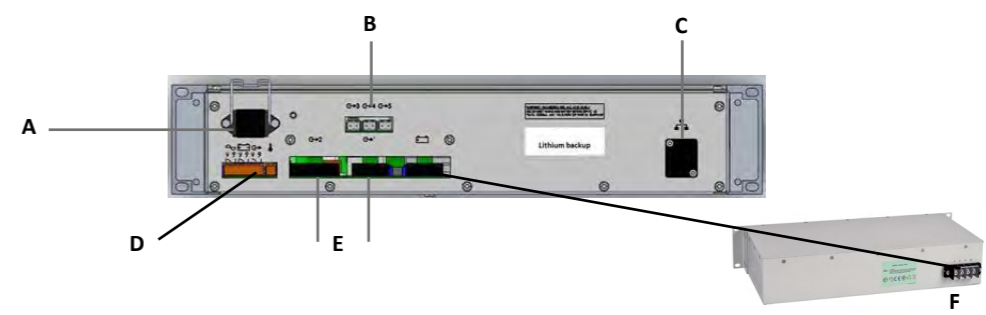

Figure 2

Figure 3	FR	EN	DE	NL
	Reports d'informations	Information reports	Informationsreports	Informatieoverdracht
A	Défaut secteur	Mains fault	Fehler Netz	Storing netspanning
B	Défaut backup	Backup fault	Fehler Backup	Storing backup
C	Défaut tension de sortie	Output voltage fault	Fehler Ausgangsspannung	Storing uitgangsspanning

Figure 4	FR	EN	DE	NL
	Architecture interne	Internal architecture	Interne Architektur	Interne architectuur
A	IHM (Interface Homme Machine)	MMI (Man Machine Interface)	MMS (Mensch-Maschine-Schnittstelle)	Interface tussen mens en machine
B	Carte IP (Internet Protocol)	IP board (Internet Protocol)	IP-Karte (Internet Protocol)	IP-kaart (Internet Protocol)
C	Alimentation	Power supply	Stromversorgung	Voeding
D	Ethernet	Ethernet	Ethernet	Ethernet
E	Report d'alarmes	Alarm reports	Alarmreports	Alarmoverdrager
F	Backup	Backup	Backup	Backup
G	Sortie Utilisateur	User output	Verbraucherausgang	Uitgang
H	Auxiliaire	Auxiliary	Hilfsausgang (AUX)	Hulpapparaat (AUX)
I	Secteur	Mains	Netz	Netspanning

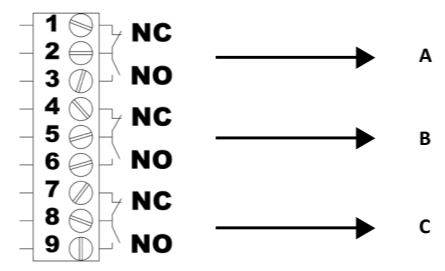

Figure 3

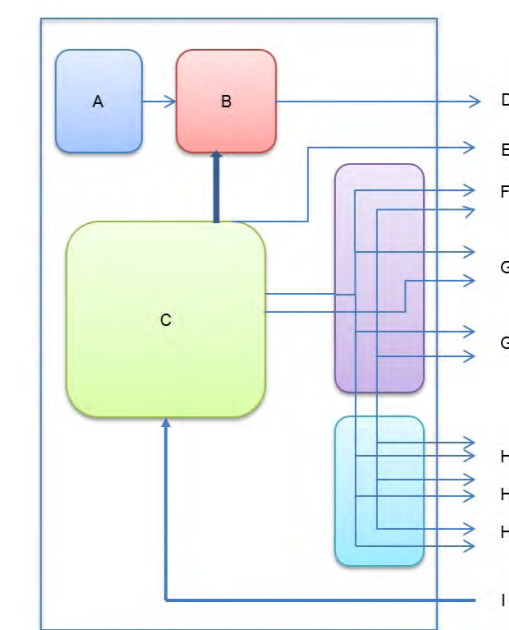

Figure 4