

EN TECHNICAL SPECIFICATIONS

Electrical inputs and output

- Device not connected to the mains supply and operating under SELV.
- Screw terminal: minimum section 4 mm² - maximum section 16 mm²
- Maximum current: - input 40 A (each input)
- output 40 A
- Maximum power supply voltage: 60 VDC
- Voltage drop: 0.65 V max.

Mechanical

- Metal base
- ABS plastic cover
- Cabinet dimensions: W 194 x H 243 x D 90 mm
- Overall dimensions: W 194 x H 243 x D 97 mm
- Protection class: IP30
- Weight: 1,850 kg

Environmental

Operating temperature		Storage temperature		Operating relative humidity	
Min.	Max.	Min.	Max.	Min.	Max.
-55°C	+80°C	-30°C	+80°C	20%	95%

FR SPÉCIFICATIONS TECHNIQUES

Electriques entrées et sortie

- Appareil non relié au réseau de distribution publique et fonctionnant en TBTS.
- Bornes à vis : section minimale 4 mm² - maximale 16 mm²
- Courant maximal : - entrée 40 A (chaque entrée)
- sortie 40 A
- Tension maximale des alimentations : 60 VDC
- Chute de tension : 0.65 V max

Mécaniques

- Socle métallique
- Capot en plastique ABS
- Dimensions coffret : L 194 x H 243 x P 90 mm
- Dimensions hors tout : L 194 x H 243 x P 97 mm
- Indice de protection : IP30
- Poids: 1,850 kg

Environnementales

Température de fonctionnement		Température de stockage		Humidité relative en fonctionnement	
Min.	Max.	Min.	Max.	Min.	Max.
-55°C	+80°C	-30°C	+80°C	20%	95%

EN COMMISSIONING AND SUPPORT

No returns can be accepted without prior obtention of an RMA number. To ask for an RMA number fill the form on www.slat.com or contact service.client@slat.fr.

- For an additional technical support contact the SLAT hotline: +33 478 66 63 70

FR MISE EN SERVICE ET ASSISTANCE TECHNIQUE

Aucun retour de matériel ne sera accepté sans délivrance préalable d'un numéro de RMA. Pour une demande de RMA remplir le formulaire sur www.slat.com ou contactez service.client@slat.fr

- Pour une assistance technique complémentaire contactez la hotline SLAT : +33 478 66 63 70



EN Conformity of the product with the requirements of the European directives.

FR Conformité du produit aux exigences des directives européennes.



EN WEEE (Waste Electrical and Electronic Equipment)

Disposal of the product in an appropriate collection and recycling structure. This product should not be disposed of with household waste.

FR DEEE (Déchets d'Équipements Électriques et Électroniques)

Élimination du produit dans une structure de récupération et de recyclage appropriée.

Ce produit ne doit pas être mis au rebut avec les déchets ménagers.



EN RoHS (Restriction of Hazardous Substances)

Compliance with the European Directive restricting the use of certain hazardous substances in electrical and electronic equipment.

FR RoHS (Restriction of Hazardous Substances)

Conformité à la directive européenne de restriction de l'utilisation de certaines substances dangereuses dans les équipements électriques et électroniques.



EN Protective earth terminal.

FR Borne de terre de protection.



EN Caution, risk of electric shock.

FR Attention, risque de choc électrique.

EN Standard, directives, Environment and public health protection

This product follows LV and EMC directives (immunity and emission). It complies with standards:

- EN 60950-1(2006) + A11 (2009) + A1 (2010) + A2 (2013) (SELV class); EN 62368-1 (2014).
- EN 61000-6-1 (2007); EN 61000-6-2 (2005); EN 61000-6-3 (2007); EN 61000-6-4 (2007) + A1 (2011); EN 61000-3-2 (2014) (classe A).
- EN 55032 (2015) (classe B).
- UN 38.3 (Recommendations on the Transport of Dangerous Goods).

SLAT is ISO 9001 v15 and ISO 14001 v15 certified.

SLAT manufactures all its products in accordance with RoHS and WEEE environmental directives.

SLAT recycles its products at the end of their service life through its recycling programme.

FR Normes, directives, protections de l'environnement et de la santé publique

Ce produit suit les directives BT et CEM (immunité et émission). Il est conforme aux normes :

- EN 60950-1(2006) + A11 (2009) + A1 (2010) + A2 (2013) (classe TBTS); EN 62368-1 (2014).
- EN 61000-6-1 (2007); EN 61000-6-2 (2005); EN 61000-6-3 (2007); EN 61000-6-4 (2007) + A1 (2011); EN 61000-3-2 (2014) (classe A).
- EN 55032 (2015) (classe B).
- UN 38.3 (Recommandations relatives au Transport des Marchandises Dangereuses).

SLAT est certifiée ISO 9001 v15 et ISO 14001 v15.

SLAT fabrique tous ses produits dans le respect des directives environnementales ROHS et DEEE.

SLAT assure le recyclage des produits en fin de vie à travers sa filière de recyclage.



TCR redundancy cabinet

DES COFFRET TCR C7

918900001



SLAT SAS
11 rue Jean Elysée Dupuy - BP66
69543 Champagne au Mont d'or - France
+33 4 78 66 63 70
comm@slat.fr
www.slat.com

SLAT GmbH
Leitzstraße 45
70469 Stuttgart – Deutschland
+49 151 711 899 890 92
info@slat-gmbh.de
www.slat.com

EN Installation manual

FR Notice d'installation

EN SAFETY PRECAUTION

- A disconnect-switch or circuit-breaker shall be installed upstream according to standards.
- To avoid electric shock, disconnect-switch or circuit-breaker must be open when commissioning or operating maintenance.
- The operation must be performed by qualified personnel only.
- The battery is maintenance-free. Do not open it.
- During installation, connect the ground wire first and disconnect it last when dismantling.
- Respect orientation of the product (see picture on first page).
- Provide sufficient convection (top / bottom clearance minimum 30 mm).
- Size and protect cables defined according to the maximum current input / output.
- Observe the thermal and mechanical limits.
- Caution ! There is a risk of explosion if battery is replaced by wrong model.
- When used, recycle product and battery according to instructions.
- EN 62368-1 (This equipment is not suitable for use in locations where children are likely to be present).

FR CONSIGNES DE SÉCURITÉ

- Un dispositif de sectionnement doit être prévu en amont conformément aux règles en vigueur.
- Afin d'éviter tout risque de choc électrique, toute intervention doit être réalisée hors tension (dispositif de sectionnement amont ouvert).
- L'intervention doit être réalisée uniquement par du personnel habilité.
- La batterie ne nécessite aucun entretien, il est interdit de l'ouvrir.
- Lors du montage, connecter le fil de terre en premier et lors du démontage le déconnecter en dernier.
- Respecter l'orientation du produit (voir photo en première page).
- Garantir une convection suffisante (dégagement haut/bas minimum 30 mm).
- Dimensionner et protéger les câbles en fonction du courant d'entrée/ sortie maximum.
- Respecter les limites thermiques et mécaniques.
- Attention, il y a un risque d'explosion si la batterie est remplacée par une batterie de type incorrect !
- En fin de vie, recycler le produit et sa batterie conformément aux instructions.
- Conformément à EN 62368-1 (Cet équipement ne convient pas à une utilisation dans des lieux pouvant accueillir des enfants).

The TCR redundancy cabinet by SLAT is intended to be connected to emergency power supplies by SLAT. It ensures the continuity of service for the equipment, when it is critical, in case of power failure. The redundancy function allows when the first emergency power supply failure to a second emergency power supply to take over. Thanks to two power diodes with low voltage drop the failure of the first power supply does not disturb the second power supply

The TCR redundancy cabinet guarantees the independence of 2 SLAT emergency power supplies connected in parallel (CLASSIC, ENERGO, EVOLUTION and TITAN), until 600 W of power.

In this manual you will find all the instructions you need to install. For a proper functioning, we advise you to follow them carefully.

EN 1 MOUNTING

TCR redundancy cabinet is designed to be installed indoors on a wall.

Cooling by natural convection of the product requires a minimum clearance of 30 mm on each side. Observe the thermal and mechanical limits (FIGURE 1).

- 1 - Place the product on a concrete substrate for example and resecure the fastening points or use the dimensions given below (FIGURE 2).
- 2 - Drill the substrate and place appropriate dowels (not supplied) on the substrate.
- 3 - Secure the product with screws (not supplied).
- 4 - Provide washers with a diameter of 10 mm.

Slat recommend to use $\varnothing 4 \times 35$ mm screws and $\varnothing 5 \times 35$ mm dowels for a concrete substrate.

FIGURE 1.

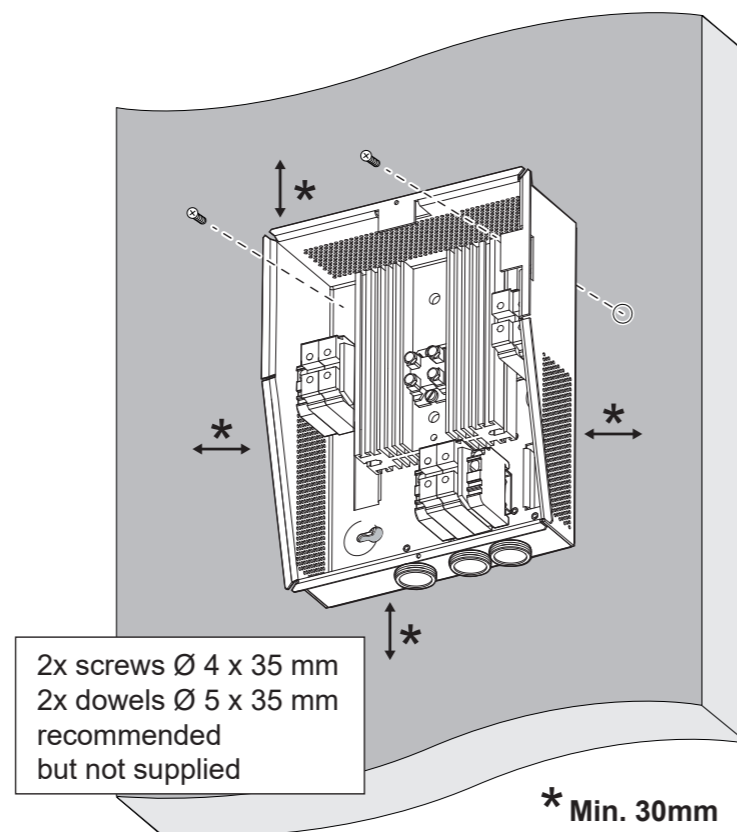

Le Coffret de redondance TCR de marque SLAT est destiné à être raccordé aux alimentations sécurisées de marque SLAT. Il assure la continuité de service, quand celle-ci est critique, des équipements en cas de coupure de courant. La fonction redondance permet lors de la défaillance de la première alimentation sécurisée à une seconde alimentation sécurisée de prendre le relais. Grâce à deux diodes de puissance à faible chute de tension, la défaillance de la première alimentation ne perturbe pas la seconde alimentation.

Le coffret de redondance TCR garantit l'indépendance de 2 alimentations sécurisées SLAT mises en parallèle (CLASSIC, ENERGO, EVOLUTION et TITAN) jusqu'à une puissance de 600 W.

Vous trouverez dans cette notice toutes les indications à suivre pour l'installation. Pour le bon fonctionnement du produit, nous vous conseillons de les suivre très attentivement.

FR 1 MONTAGE

Coffret de redondance TCR est conçu pour être installé à l'intérieur sur un mur.

Le refroidissement par convection naturelle du produit nécessite un dégagement minimum de 30 mm de chaque côté. Respecter les limites thermiques et mécaniques (FIGURE 1).

- 1 - Placer le produit sur le support et repérer les points de fixation ou utiliser les dimensions indiquées ci-dessous (FIGURE 2).
- 2 - Percer le support et insérer les chevilles (non fournies) appropriées au support.
- 3 - Fixer le produit à l'aide des vis (non fournies)
- 4 - Prévoir des rondelles d'un diamètre de 10 mm.

Slat recommande d'utiliser des vis de $\varnothing 4 \times 35$ mm et des chevilles de $\varnothing 5 \times 35$ mm pour un support en béton.

FIGURE 2.

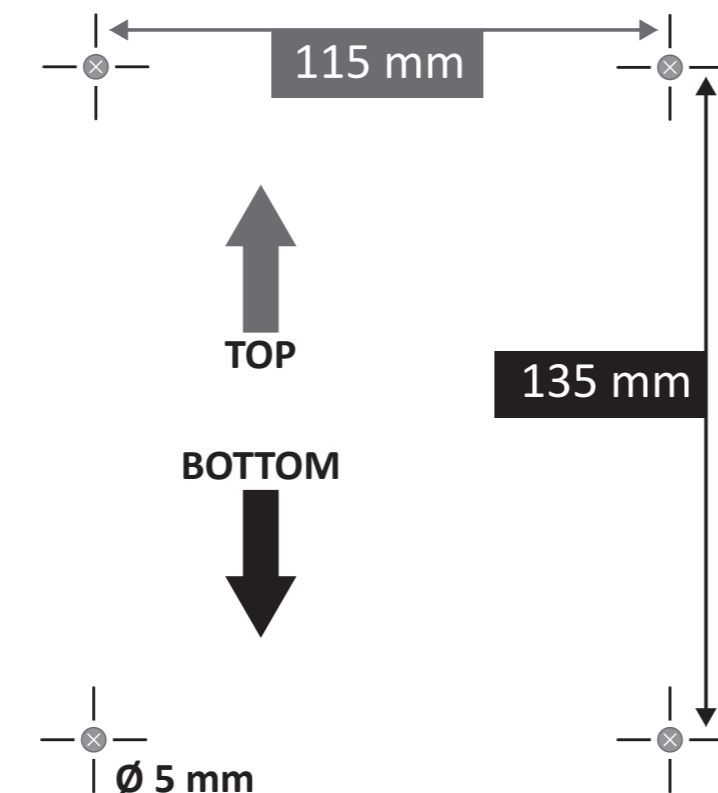

EN 2 CONNECTION

- ➔ The connection must be performed with the equipment switch off (upstream circuit breaker open).
- ➔ Connect from UTIL terminals of emergency power supplies to UTIL 1 (E1) and UTIL 2 (E2) for TCR redundancy cabinet, ensuring to respect the correct polarity (FIGURE 3).
- ➔ Connect from UTIL (S) terminal of redundancy cabinet to customer's device.
- ➔ The cabling is performed via cable glands of the cabinet.

Cable type	Cable section
Flexible wire - length to be stripped : 7 mm	4-16 mm ²

FR 2 RACCORDEMENT

- ➔ Le raccordement doit être réalisé hors tension (dispositif de sectionnement amont ouvert).
- ➔ Raccorder les bornes UTIL des alimentations de secours aux bornes UTIL 1 (E1) et UTIL 2 (E2) du coffret de redondance TCR, en respectant bien les polarités (FIGURE 3).
- ➔ Raccorder la borne UTIL (S) du coffret redondance à l'appareil du client.
- ➔ Le câblage est réalisé via les presses étoupes du coffret.

Type de câble	Section de câble
Fil souple - longueur à dénuder : 7 mm	4-16 mm ²

FIGURE 4.

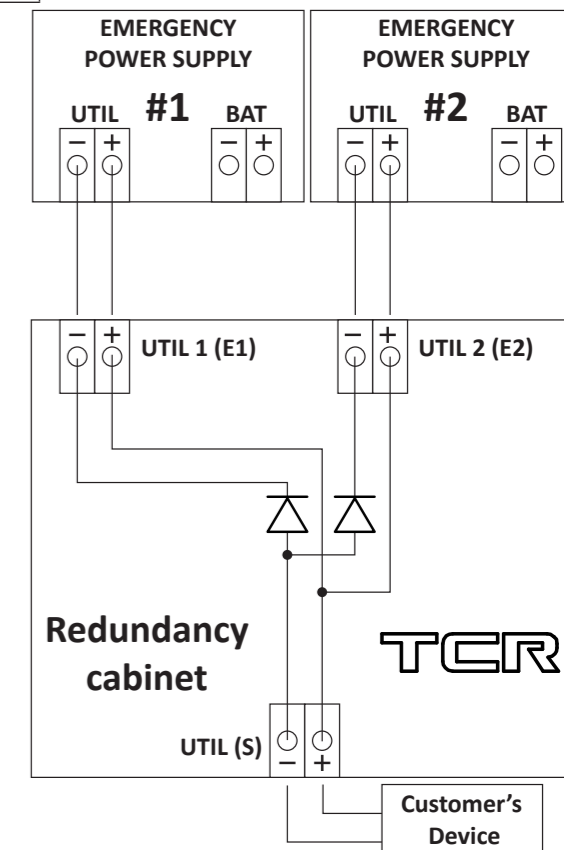

FIGURE 3.

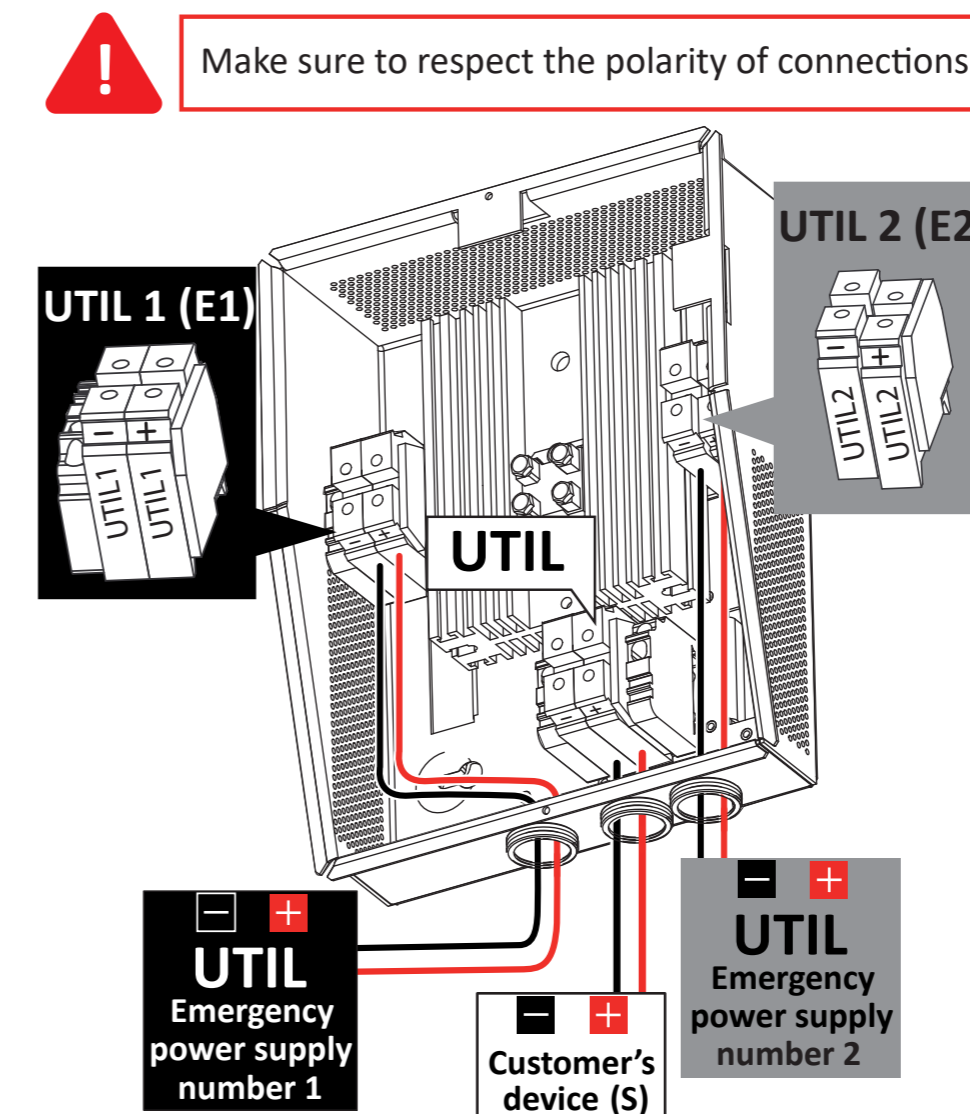
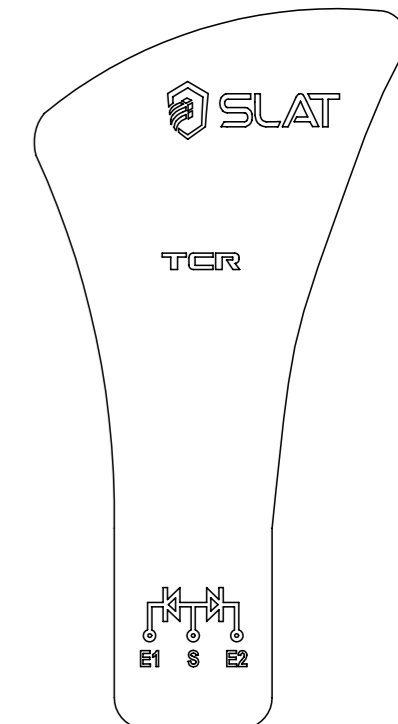

FIGURE 5. FRONT PANEL TCR CABINET



E1	=	UTIL1
E2	=	UTIL2
S	=	UTIL