



MATÉRIEL PAR USINE	
Hauteur de marche	PBM 53
	16,00
Nota : remplissage du noyau sur le chantier	

Cage minimum réglementaire  
332 x 344

Conforme à la réglementation  
PMR 2007

Giron > 28 cm mesuré à 50 cm  
du mur extérieur pour passage  
minimum de 110 cm (joint compris)

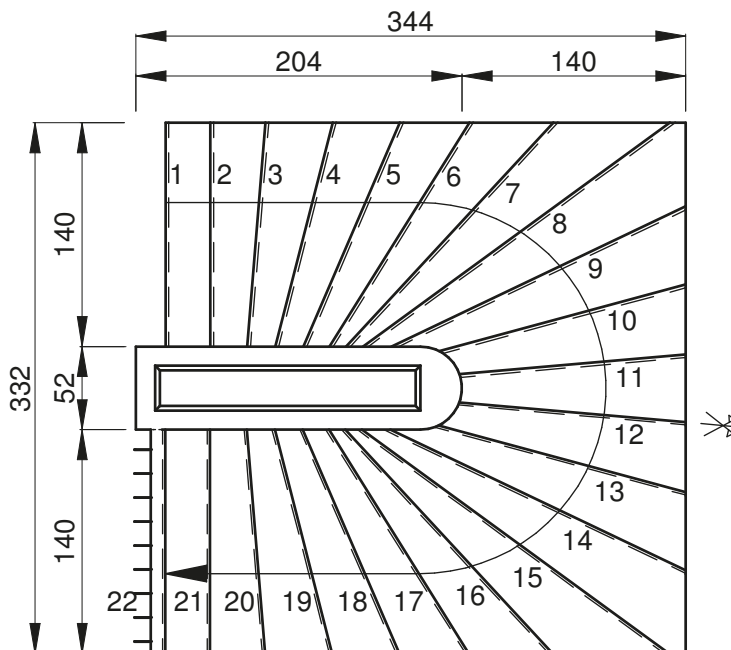
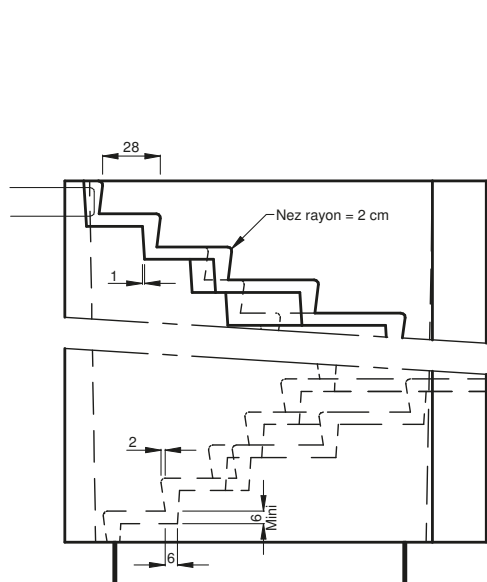

Document non contractuel

**NOTA :** les cotes indiquées sont les cotes de moule maxi.  
Un joint de 2 cm en périphérie de l'escalier est conseillé.