

Hélicoïdal
par segment

Hélicoïdal
à jour

Rayonnant

Hélicoïdal
à fût ovoïde

Balancé
à fût

Balancé
à vide
central

Balancé
tête et pied
retourné

Balancé
tête et pied
position

Droit

Droit
voile
porteur

Marche
par marche

Finitions

Préfa
diverses



MATÉRIEL PAR USINE	
Hauteur de marche	
PBM 31	PBM 53
16,25	16,25
16,40	16,40
16,60	16,60
16,80	16,87
	17,00

Nota : attention PBM 53
passage maxi 133 cm



Cage minimum réglementaire
280 x 280

Conforme à la réglementation
PMR 2007

Giron > 28 cm mesuré à 50 cm
du mur extérieur pour passage
minimum de 125 cm (joint compris)

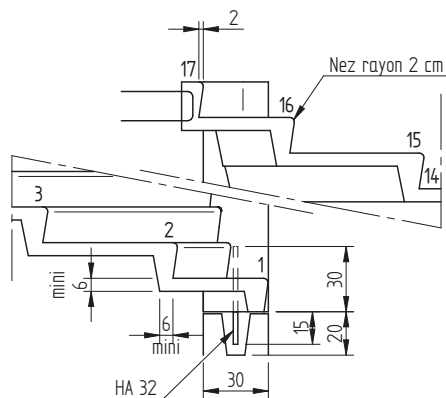
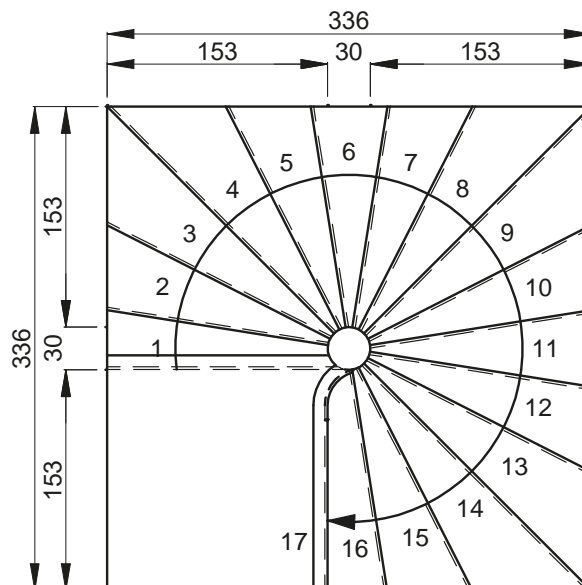
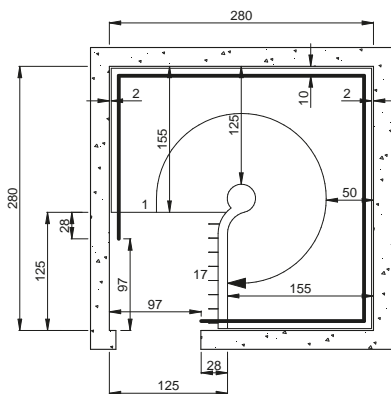

NOTA : les cotes indiquées sont les cotes de moule maxi.
Un joint de 2 cm en périphérie de l'escalier est conseillé.

Document non contractuel