

FICHE PRODUIT

PAVÉS 8X12.5/8X25 & DALLES 8X37.5/8X50 ÉP8

Code : **555606** Groupe article : **ECA01**
 Dessiné le : **09/04/14** Par : **NG**
 Version du : **08/10/14** Version : **1**
 Référence à la norme : **NF EN 1338 / NF EN 1339**



Utilisation : **Revêtement de sols extérieurs**

Tolérance générale ± 0.3 sauf indications

Poids : **180 kg/m²**

IMPORTANT :
 Il appartient au client de vérifier que les moyens de manutention proposés sur le produit sont en adéquation avec ses accessoires réglementaires de levage (nature, résistance, répartition) et ses conditions de manutention et de stockage.
 L'entreprise doit également prendre en compte les éventuels efforts particuliers sur son chantier (effets dynamiques, chocs, terrains accidentés, etc..)

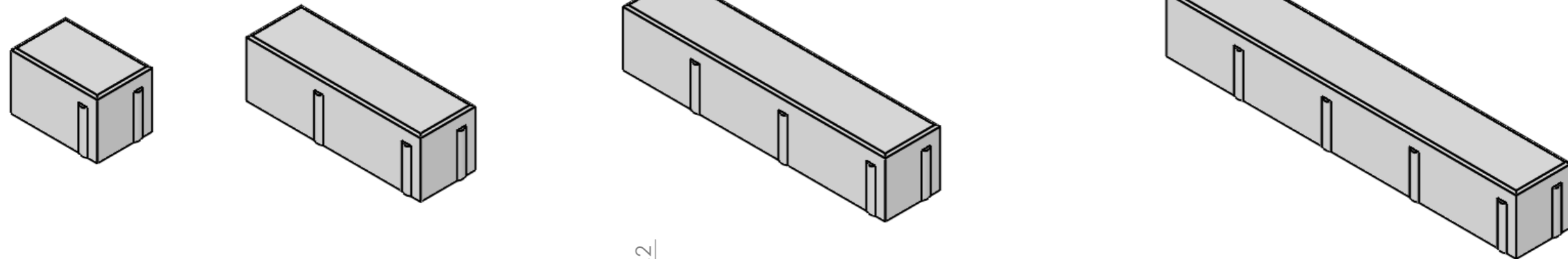
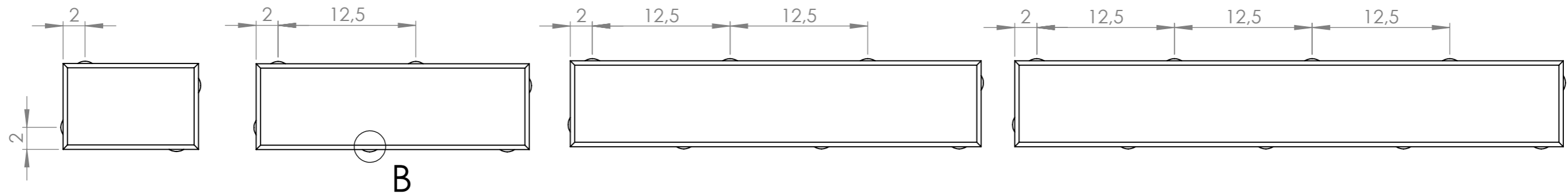
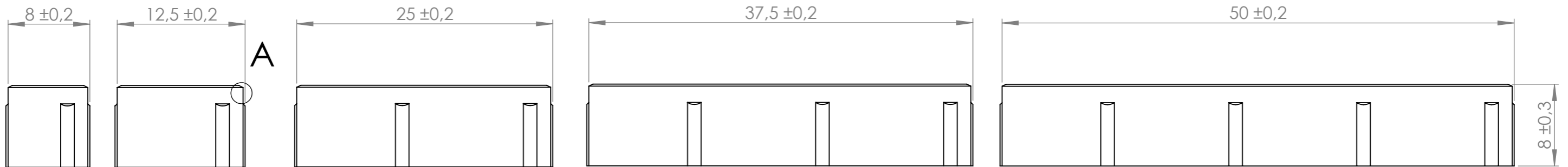

Quantités au m² : 0.25 m² de 8x12.5
 0.25 m² de 8x25
 0.25 m² de 8x37.5
 0.25 m² de 8x50

