

FICHE PRODUIT
PAVÉ ÉCODRAIN 20X20 ÉP.8 JOINT 1.5

Code : **551459** Groupe article : **ECO01**
 Dessiné le : **24/05/13** Par : **NG**
 Version du : **22/06/23** Version : **4**
 Référence à la norme : **NF EN 1338**

CELTYS

Page: 1/1

DT4000.1
 du 22/06/12

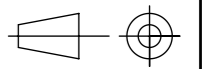

Utilisation : **REVÊTEMENT DE SOLS : CLASSE T3-4**

Tolérance générale $\pm 0,2$ sauf indications

Poids : **165 kg / m²**

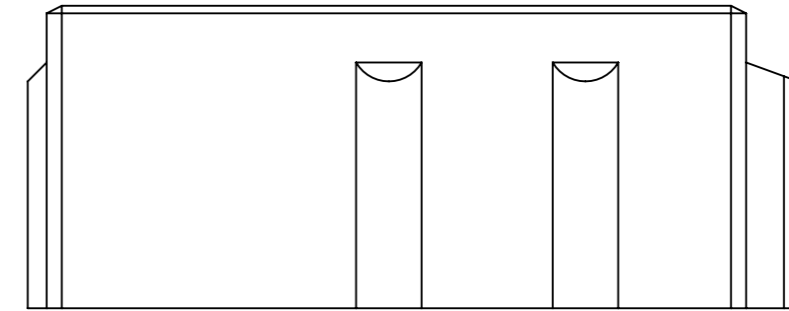
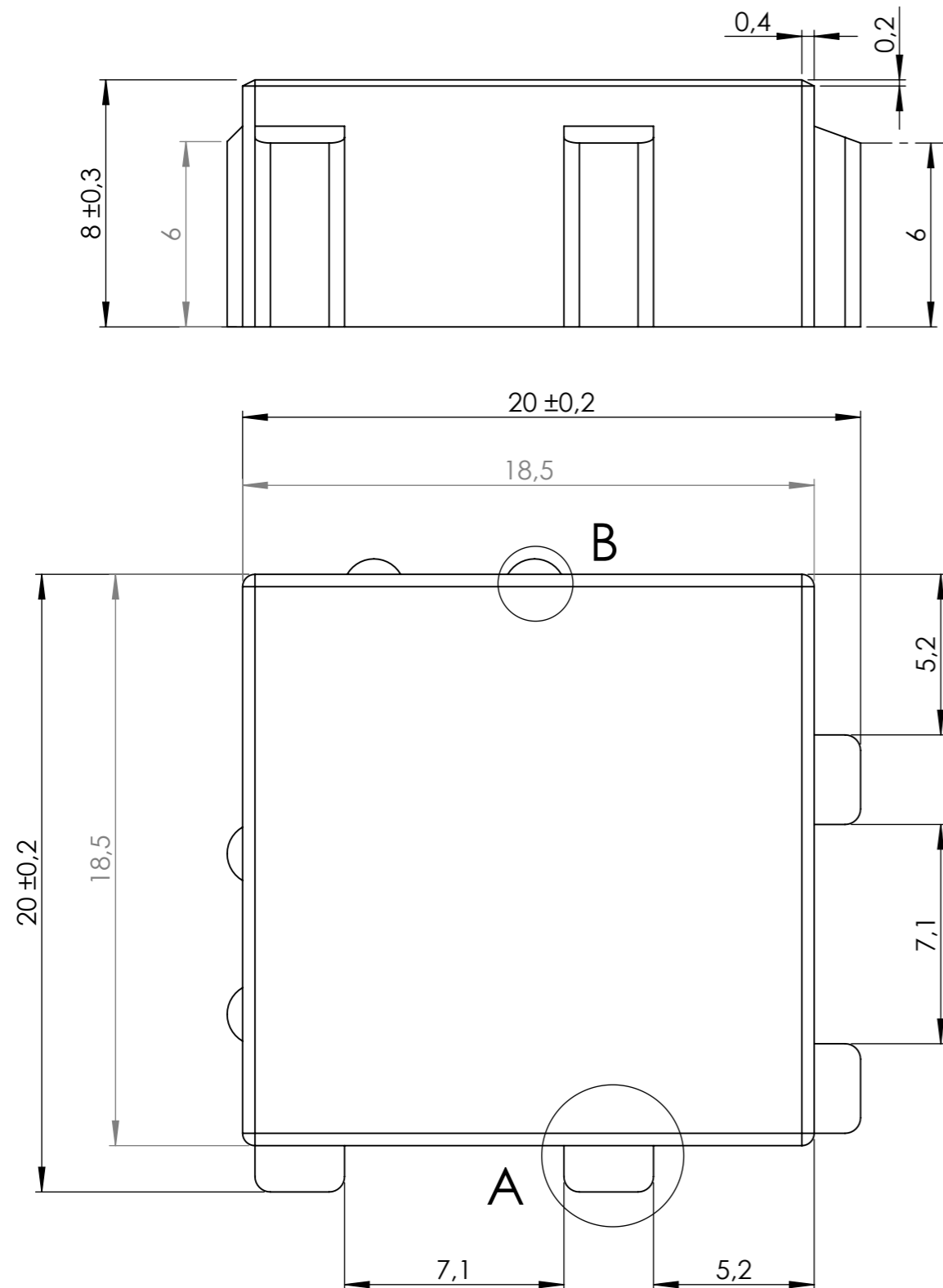

**DÉTAIL A
 ÉCARTEURS**

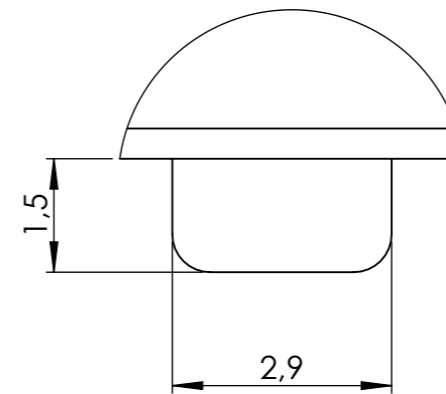

**DÉTAIL B
 DÉTROMPEURS**

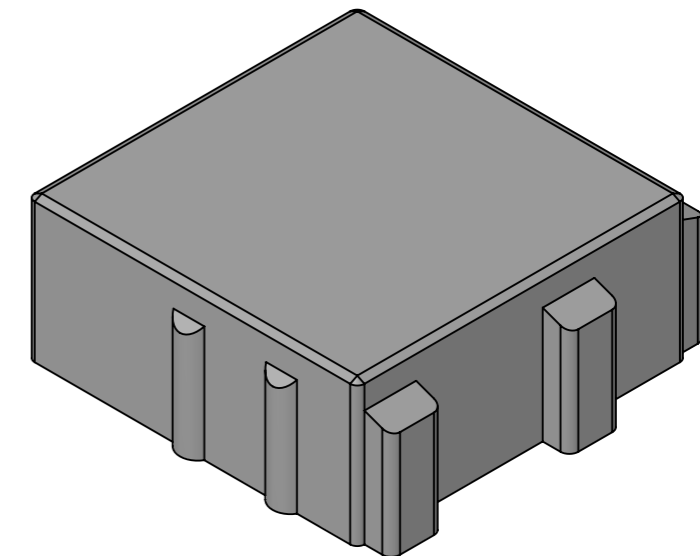
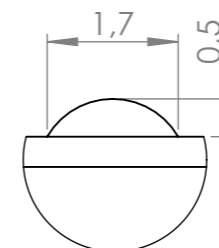

FICHE PRODUIT
PAVÉ ÉCODRAIN 20X20 ÉP.8 JOINT 1.5 POLI

Code : **551459** Groupe article : **ECO01**
 Dessiné le : **24/05/13** Par : **NG**
 Version du : **22/06/23** Version : **4**
 Référence à la norme : **NF EN 1338**

CELTYS

Page: 1/1

DT4000.1
 du 22/06/12

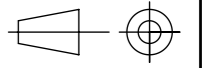

Utilisation : **REVÊTEMENT DE SOLS : CLASSE T3-4**

Tolérance générale $\pm 0,2$ sauf indications

Poids : **165 kg / m²**

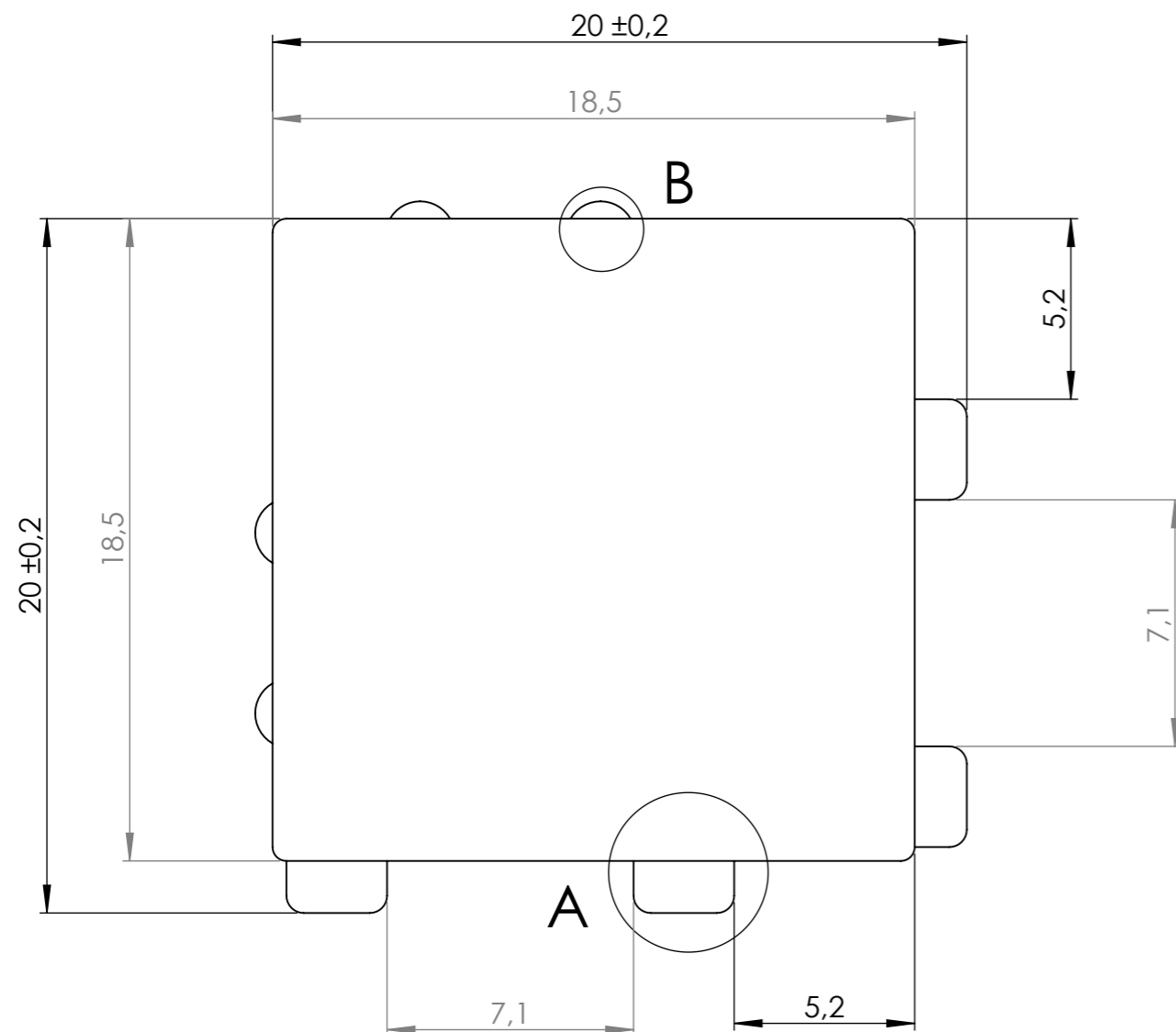
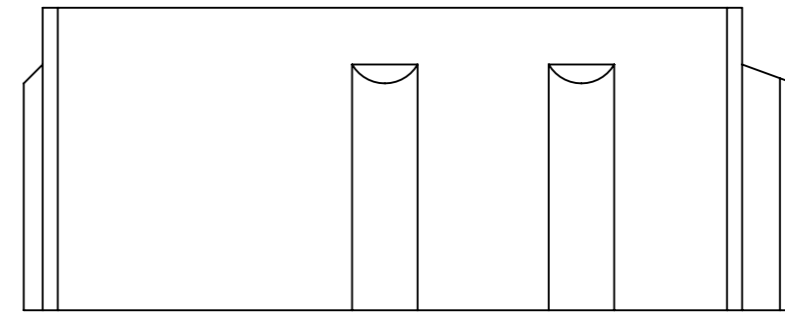
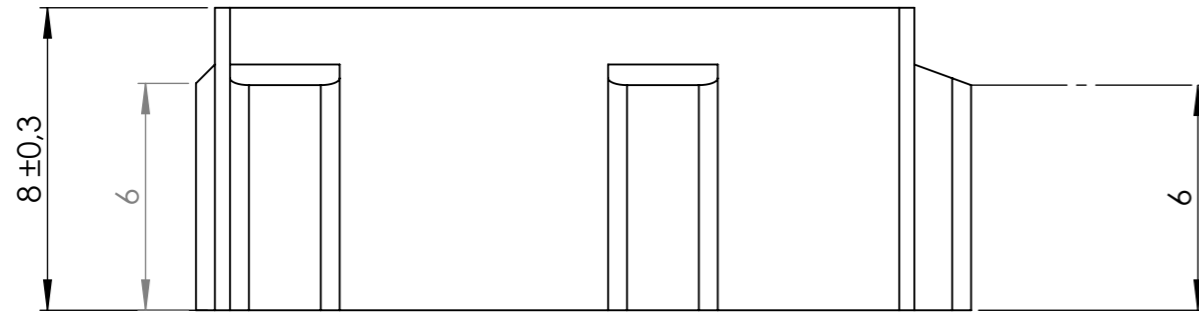

**DÉTAIL A
 ÉCARTEURS**

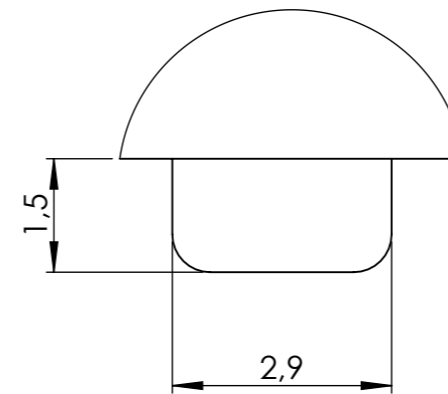

**DÉTAIL B
 DÉTROMPEURS**

