

# FICHE PRODUIT

## DALLE DRAINANTE 43X43X14

Code : **C114529**    Groupe article : **EAW01**  
 Dessiné le : **27/02/13**    Par : **NG**  
 Version du : **20/06/22**    Version : **2**  
 Référence à la norme : **NF EN 1339**

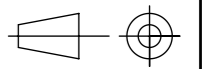

Utilisation : **Réalisation d'allées ou de parkings véhicules lourds**    Tolérance générale  $\pm 0,5$  sauf indications    Poids : **35 kg**

**IMPORTANT :**  
 Il appartient au client de vérifier que les moyens de manutention proposés sur le produit sont en adéquation avec ses accessoires réglementaires de levage (nature, résistance, répartition) et ses conditions de manutention et de stockage.  
 L'entreprise doit également prendre en compte les éventuels efforts particuliers sur son chantier (effets dynamiques, chocs, terrains accidentés, etc..)

**COUPE B-B**

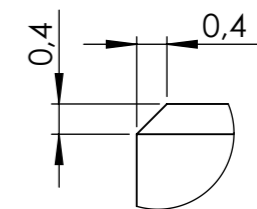
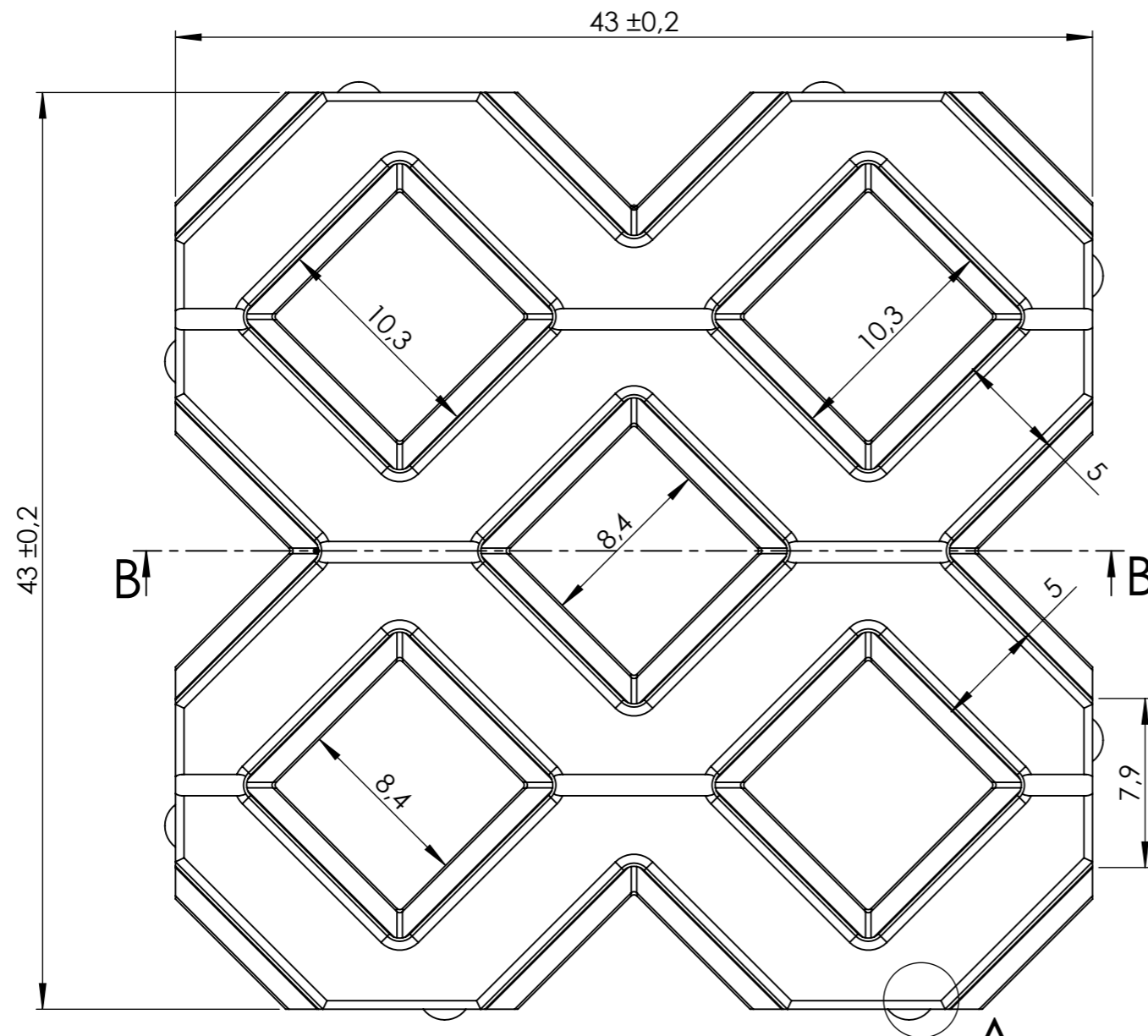
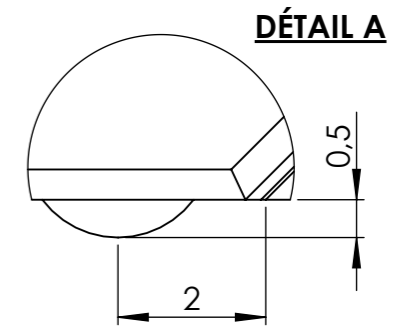
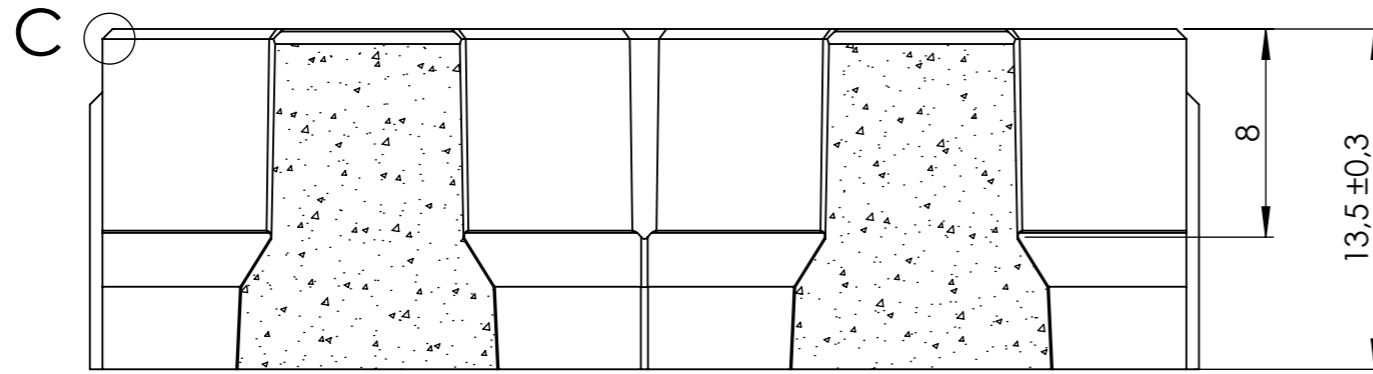

**DÉTAIL C**

**Classe d'appellation : U25**

