

# SYNAPS IP SPACE BOX

Micro-UPS

Désignation	Codification
SYNAPS 12V 3E IP SPACE BOX	89231734
SYNAPS 12V 3E IP SPACE BOX EC	89231744
SYNAPS 24V 3E IP SPACE BOX	89431734
SYNAPS 24V 3E IP SPACE BOX EC	89431744



## Français - Notice d'installation

Vous trouverez dans cette notice toutes les indications à suivre pour l'installation de l'alimentation sans interruption **SYNAPS IP** de marque SLAT. Pour le bon fonctionnement du produit, nous vous conseillons de les suivre très attentivement.

### Consignes de sécurité

SYNAPS IP est un Micro-UPS DC destiné à être raccordé au réseau 115 V / 230 V de distribution publique. Il assure la continuité de service des équipements en cas de coupure de courant. La fonction secours est intégrée au produit. Vous trouverez de plus amples informations dans le manuel d'utilisation à télécharger sur le site [www.slat.com](http://www.slat.com).

- Un dispositif de sectionnement doit être prévu en amont conformément aux règles en vigueur.
- Afin d'éviter tout risque de choc électrique, toute **INTERVENTION** doit être réalisée **HORS TENSION**.
- L'intervention doit être réalisée uniquement par du personnel habilité.
- **SYNAPS IP** est conçu pour être installé en extérieur verticalement sur un mur ou dans une chambre de tirage. Le refroidissement par convection naturelle du produit nécessite un dégagement minimum de 50 mm de chaque côté.
- Respecter les limites thermiques et mécaniques.

### Montage au mur ou dans une chambre de tirage (figure 1 et 2):

- Placer le produit sur un support en béton par exemple et repérer les points de fixations ou utiliser les dimensions indiquées dans cette notice (passage des 4 vis).
- Percer le support et mettre 4 chevilles (non fournies – ø 6 x 50 mm recommandées) appropriées au support.
- Fixer le produit à l'aide de 4 vis (non fournies – ø 5 x 50 mm recommandées).

### Montage sur mât/poteau (figure 4) :

Il appartient à l'installateur de s'assurer de la capacité d'accueil de la charge du mât/poteau.

Avec l'option kit de montage sur mât/poteau

- Monter le kit sur le produit à l'aide d'un tournevis porte-embout [douille ¼ " et embout 6 pans ¼ " (H6)].
- Fixer le produit sur le mât à l'aide de la bride de serrage (ø min. 100 – max. 300 mm).

### Raccordement (figure 5, 6 et 7) :

- Dimensionner et protéger les câbles en fonction du courant d'entrée/sortie maximum.
- Les câbles d'entrée secteur doivent être raccordés au bornier du parafoudre (voir figure 4).
- Raccorder le fil de terre en 1er et lors d'un démontage le déconnecter en dernier.
- Respecter les couleurs des câbles :
  - Fil de terre jaune/vert
  - Fil neutre bleu (N)
  - Fil phase marron (L)
- Raccorder SYNAPS IP aux applications via le bornier à vis utilisation 12 Vdc ou 24 Vdc en respectant les polarités. Les 2 ports de communication IP ont une vitesse de 10 /100 Mbps. Chaque port est numéroté sur le produit. Les 2 ports peuvent être utilisés indifféremment.
- La languette de la prise RJ45 est à positionner sur l'avant.

### Stockage prolongé :

- Stockage prolongé ou déconnexion, appuyer sur le bouton arrêt fonction secours (voir étiquette à l'intérieur de la porte).

## English - Installation manual

In this manual you will find all the instructions you need to install the uninterruptible power supply by SLAT **SYNAPS IP**. For a proper functioning, we advise you to follow them carefully.

### Safety precautions

SYNAPS IP is a DC Micro-UPS to be connected to the 115 V / 230 V mains supply. It ensures the continuity of service for the equipment in case of power failure. The backup function is integrated into the product. You can find more information in the using manual, which is ready for download on the site [www.slat.com](http://www.slat.com).

- A disconnect-switch or circuit-breaker shall be installed upstream according to standards.
- To avoid any risk of electric shock, all **INTERVENTION** must be carried out with the equipment being **SWITCHED OFF**.
- The operation must only be performed by qualified personnel.
- **SYNAPS IP** is designed to be installed vertically on a wall, or pull-out room. Cooling by natural convection of the product requires a minimum clearance of 50 mm on each side.
- Observe the thermal and mechanical limits.

### Wall mounting or pull-out room mounting (figure 1 and 2):

- Place the product on a concrete substrate for example and resecure the fastening points or use the dimensions specified in this manual (passing of the 4 screws).
- Drill the substrate and place 4 appropriate dowels for the substrate (not supplied – ø 6 x 50 mm recommended).
- Secure the product with 4 screws (not supplied – ø 5 x 50 mm recommended).

### Mounting on a post (figure 4):

It is the responsibility of the installer to ensure the capacity of the post load.

With option post mounting kit

- Mount the kit on the product using a bit screwdriver [¼ " socket and ¼ " (H6) screwdriver bit].
- Secure the product to the post using the clamp. (ø min. 100 – max. 300 mm)

### Connection (figure 5, 6 and 7):

- Size and protect cables according to the maximum current input/output.
- The mains input cables must be connected to the surge protector terminal (see figure 4).
- Connect the ground wire first and disconnect it last.
- Respect the colors of the cables:
  - Yellow / green wire for ground
  - Blue wire for neutral (N)
  - Brown wire for phase (L)
- Connect SYNAPS IP to the applications via the screw terminal block 12 Vdc or 24 Vdc respecting the polarities. 2 Ethernet ports communication speed is 10/100 Mbps. Each port is numbered on the product. Both ports can be used indifferently.
- The tab on the RJ45 jack must be positioned on the front.

### Prolonged storage :

- For prolonged storage or disconnection, press the button stop backup function (for the location of "Disconnect backup push-button" see label on the inside of the door).

**Normes et directives, protection de l'environnement et de la santé publique**

EN 60950 -1 (2006) +A11 (2009) + A1 (2010) + A12 (2011) + A2 (2013) classe TBTS ; EN 62368-1 (2014) ; EN 61000-6-1 (2007) ; EN 61000-6-2 (2005) ; EN 61000-6-3 (2007) ; EN 61000-6-4 (2007) + A1 (2011) ; 55032 (2015) classe B  
UN 38.3 (recommandations relatives au transport des marchandises dangereuses)  
SLAT assure le recyclage de ses produits en fin de vie.

**Caractéristiques mécaniques**

- Boîtier en polycarbonate
- Indice de protection : IP65 (fixé au mur ou dans une chambre de tirage) – IK 10
- Dimensions : L 400 x H 300 x P 152,5 mm
- Espace client disponible (figure 3) :  
A : L 200 x H 150 x P 120 mm
- Poids : 5.1 kg

**Spécifications électriques de sortie**

- 12 Vdc ou 24 Vdc 55W.

**Spécifications électriques d'entrée**

- Tension réseau : 115/230 Vac (97,8-264,5 Vac)
- Fréquence : 50-60 Hz (45-65 Hz)
- Classe I
- Régimes de neutre : TT, TN, IT
- Courant primaire @ 115 V : 0,9 A
- Courant primaire @ 230 V : 0,48 A
- Courant primaire @ 97,8 V : 1,1 A
- Courant primaire @ 264,5 V : 0,41 A
- Disjoncteur à prévoir en amont : courbe C ou D (calibre 2 A)

**Spécifications environnementales**

- Température de fonctionnement :  
-5°C ... +50°C
- -20°C ... +50°C version EC
- Température de stockage :  
-25°C ... +60°C
- Humidité relative en fonctionnement :  
0% ... 100% (condensant)

**Smart Backup**

- Batterie Lithium-ion intégrée
- Technologie : LiFePO4
- Pas de risque d'emballement thermique
- Stockage 9 mois sans recharge
- Durée de vie : 10 ans @ 25°C

**Communication**

- 2 ports Ethernet 10/100 Mbps
- Protocoles de communication : HTTPS, IPv4, ICMP, DHCP, SNMP
- Sans serveur DHCP :  
Adresse IP 192.168.1.1  
Masque réseau 255.255.255.0  
Pas de gateway

**Raccordements**

- Section des câbles : 0.3...2.5 mm<sup>2</sup>, longueur à dénuder : 7 mm
- Le raccordement s'effectue à travers des passe-fils.
- Cordon Ethernet Cat 5e ou plus / blindé ou non blindé / câbles droits ou croisés

**Standards and directives, environment and public health protection**

EN 60950 -1 (2006) +A11 (2009) + A1 (2010) + A12 (2011) + A2 (2013) SELV class ; EN 62368-1 (2014) ; EN 61000-6-1 (2007) ; EN 61000-6-2 (2005) ; EN 61000-6-3 (2007) ; EN 61000-6-4 (2007) + A1 (2011) ; 55032 (2015) class B  
UN38.3 (Recommendations on the Transport of Dangerous Goods)  
SLAT recycles its products at the end of life.

**Mechanical characteristics**

- Polycarbonate housing
- Protection class: IP65 (wall mounted or pull-out room mounted) – IK10
- Dimensions: W 400 x H 300 x D 152.5 mm
- Available customer space (figure 3):  
A : W 200 x H 150 x P 120 mm
- Weight: 5.1 kg

**Electrical output specifications**

- 12 Vdc or 24 Vdc 55W

**Electrical input specifications**

- Mains voltage: 115/230 Vac (97.8-264.5 Vac)
- Frequency: 50-60 Hz (45- 65 Hz)
- Class I
- Neutral systems: TT, TN, IT
- Primary current @ 115 V: 0.9 A
- Primary current @ 230 V: 0.48 A
- Primary current @ 97.8 V: 1.1 A
- Primary current @ 264.5 V: 0.41 A
- Provide an upstream circuit breaker: type C or D (rating: 2 A)

**Environmental specifications**

- Operating temperature:  
-5°C ... +50°C
- -20°C ... +50°C EC model
- Storage temperature:  
-25°C ... +60°C
- Operating relative humidity:  
0% ... 100% (condensing)

**Smart Backup**

- Li-ion battery integrated
- Technology: LiFePO<sub>4</sub>
- No risk of thermal runaway
- Storage: 9 months without recharging
- Life span: 10 years @ 25°C

**Communication**

- 2 Ethernet ports: 10/100 Mbps
- Communication protocols: HTTPS, IPv4, ICMP, DHCP, SNMP
- Without DHCP server:  
IP address 192.168.1.1  
Netmask 255.255.255.0  
No gateway

**Connections**

- Cable section: 0.3 ... 2,5 mm<sup>2</sup>, length to be stripped: 7 mm
- The cabling is performed via rubber-grommets
- Cat 5e or higher Ethernet cable / shielded or unshielded / straight or crossed cables

**Figure 1 – Wall mounting or pull-out room mounting**

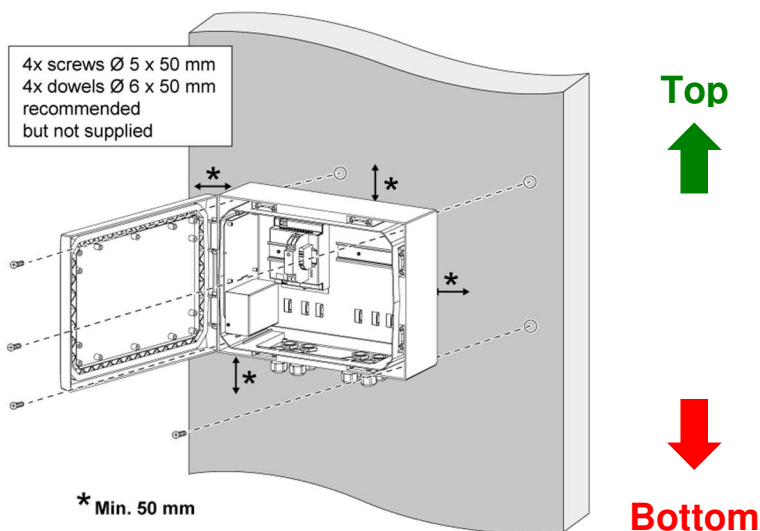

**Figure 2 – Dimensions and pitches**

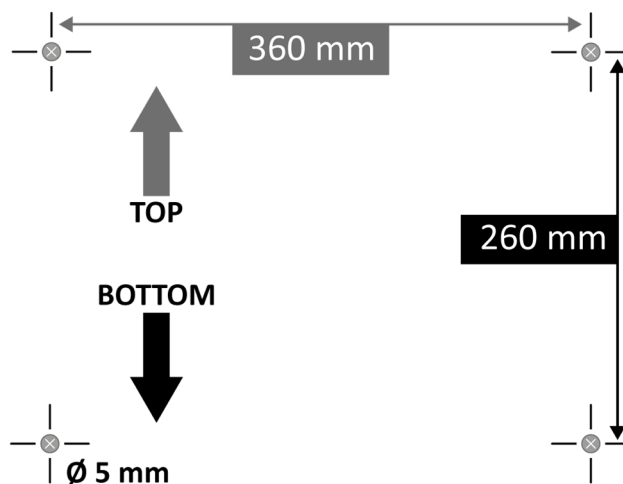

Figure 3 – Customer space

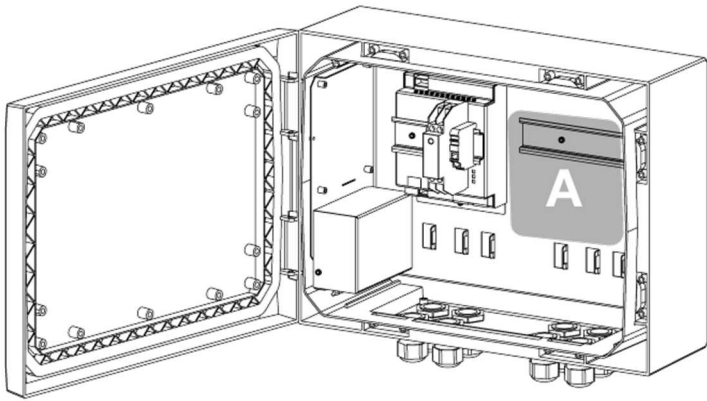
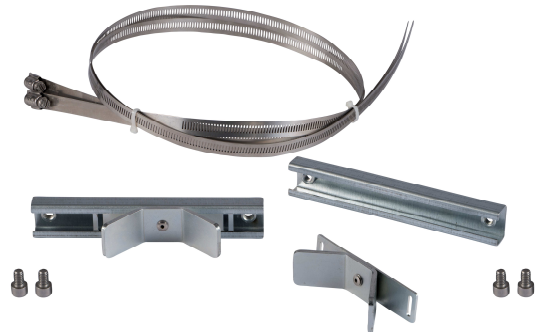
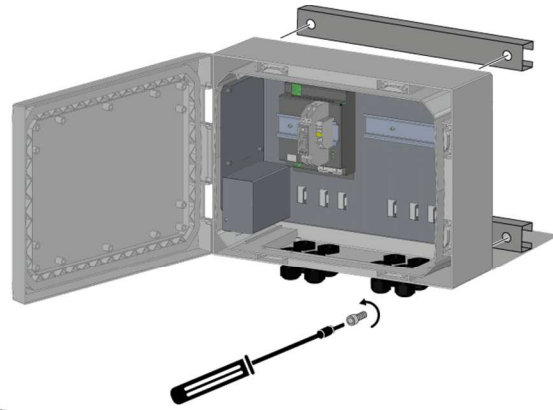

Figure 4 – Post mounting



Option post mounting Kit

1



2

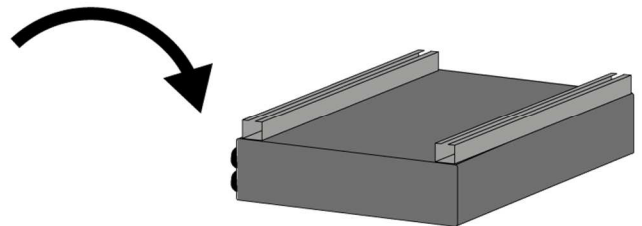
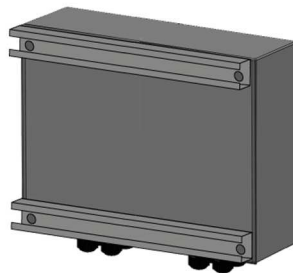

3

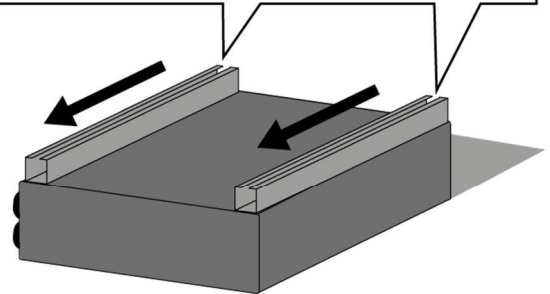
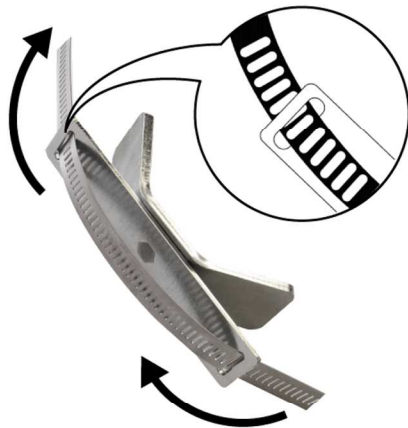

4

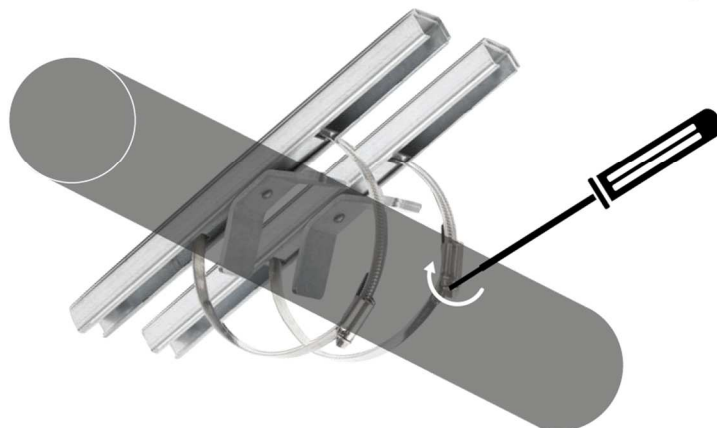

**STANDARD MODEL**

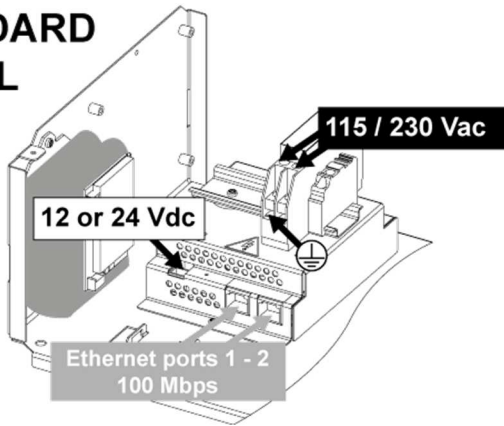
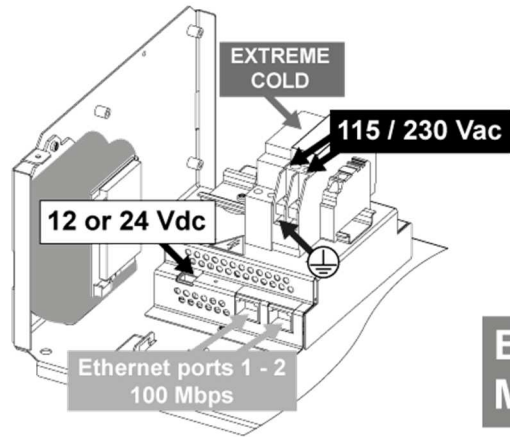

Fig 5



**EC MODEL**

Fig 6

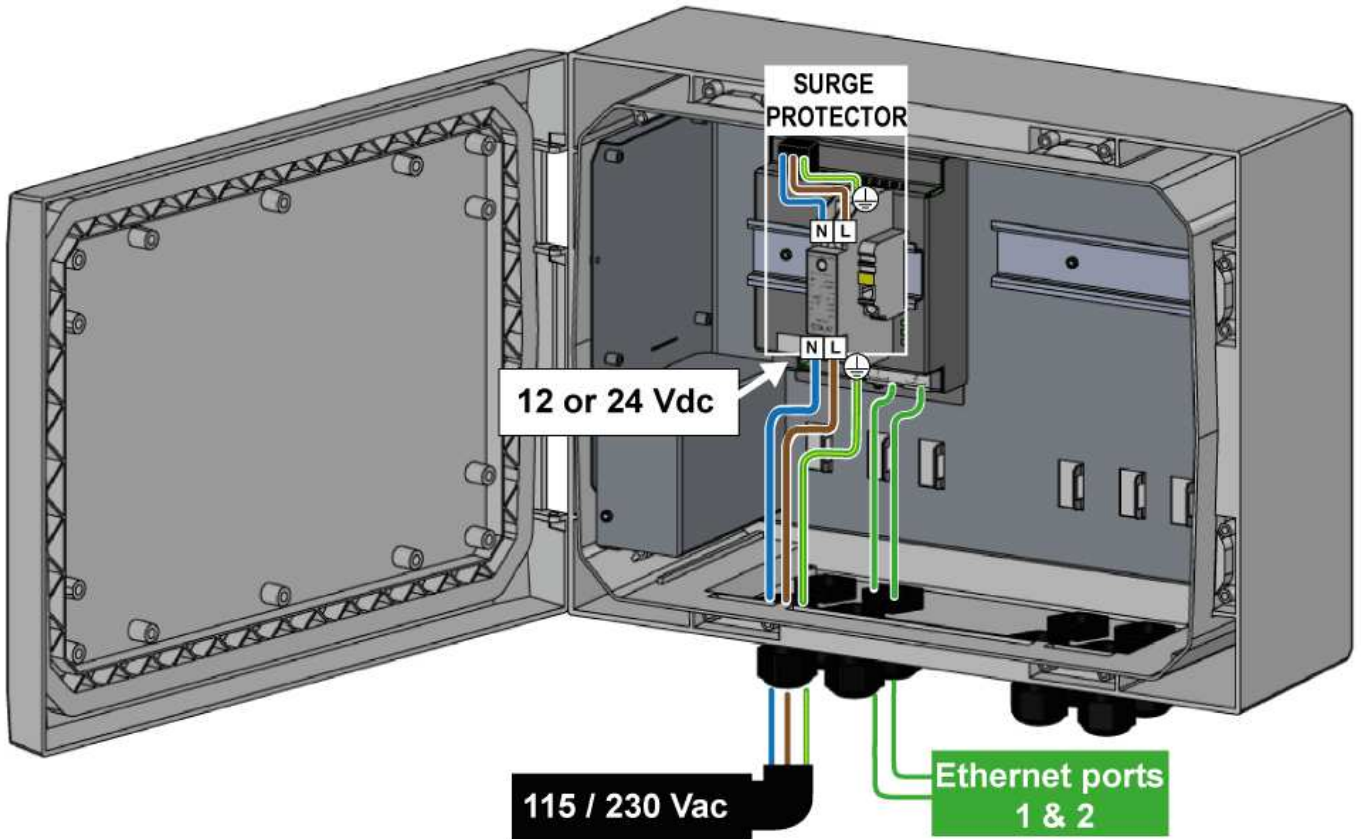

Fig 7

**Mise en service et Assistance technique**

Certificat racine et manuel d'utilisation à télécharger sur [www.slat.com](http://www.slat.com) sur l'espace documents clients. Le certificat racine est indispensable pour l'utilisation du produit en HTTPS et pour communiquer en toute sécurité avec lui.

Aucun retour de matériel ne sera accepté sans délivrance préalable d'un numéro de RMA. Pour une demande de RMA contactez [service.client@slat.fr](mailto:service.client@slat.fr).

Pour une assistance technique complémentaire contactez la hotline SLAT: +33 4 78 66 63 70

**Commissioning and Technical Assistance**

The root certificate and the operating instructions can be downloaded from [www.slat.com](http://www.slat.com) in the library account. The root certificate is essential for using the product in HTTPS and for communicating with it safely.

No equipment return will be accepted without prior issuance of a RMA- Number. For a RMA request contact [service.client@slat.fr](mailto:service.client@slat.fr).

For additional technical assistance, contact the SLAT hotline: +33 4 78 66 63 70

SLAT – 11 rue Jean Elysée Dupuy – BP66  
69543 Champagne au Mont d'Or – France  
Tel : +33 478 66 63 60 – Fax : +33 478 47 54 33  
E-Mail : [comm@slat.fr](mailto:comm@slat.fr) – [www.slat.com](http://www.slat.com)

SLAT GmbH – Leitzstraße 45 - 70469 Stuttgart – Deutschland  
Tel.: +49 711 899 890 08 - Fax: +49 711 899 890 90  
E-mail: [info@slat-gmbh.de](mailto:info@slat-gmbh.de) – [www.slat.com](http://www.slat.com)